

# User manual

MANUEL D'UTILISATION  
GEBRUIKSAANWIJZING  
GEBRAUCHSANWEISUNG  
MANUALE DI ISTRUZIONI  
MANUAL DE INSTRUCCIONES  
INSTRUKCJA OBSŁUGI  
NÁVOD K OBSLUZE

## 2202

## 2215





## Índice

<b>Índice</b> .....	<b>1</b>
<b>Introducción</b> .....	<b>2</b>
<b>1 Su producto</b> .....	<b>3</b>
1.1 Opciones .....	3
<b>2 Antes de su uso</b> .....	<b>4</b>
2.1 Uso previsto .....	4
2.2 Instrucciones generales de seguridad.....	4
2.3 Explicación de los símbolos .....	5
2.4 Transporte del triciclo .....	5
2.5 Almacenamiento .....	5
<b>3 Uso del triciclo</b> .....	<b>6</b>
3.1 Accionamiento de los frenos .....	6
3.2 Manejo del cambio de marchas (sólo 2215) .....	7
3.3 Ajuste del sillín .....	7
<b>4 Mantenimiento</b> .....	<b>8</b>
4.1 Puntos de mantenimiento .....	8
4.2 Instrucciones de mantenimiento .....	8
4.3 Resolución de problemas.....	9
4.4 Vida útil prevista.....	9
4.5 Reutilizar .....	9
4.6 Fin de vida útil .....	9
<b>5 Especificaciones técnicas</b> .....	<b>10</b>

## Introducción

¡Felicidades! Es usted el propietario de un triciclo Vermeiren.

Este triciclo ha sido fabricado por personal experto y cualificado. Se ha diseñado y fabricado según los más altos estándares de calidad implementados por Vermeiren.

Le agradecemos su confianza en los productos Vermeiren. Le ofrecemos este manual para ayudarle en la utilización de su triciclo y sus opciones de manejo. Léalo detenidamente. Le ayudará a familiarizarse con el manejo, las capacidades y limitaciones de su triciclo.

Si todavía tiene alguna duda después de leer este manual, contacte con su distribuidor especializado, estará encantado de ayudarle.

### **Nota importante**

Para garantizar su seguridad y prolongar la vida útil de su producto, cuídalo bien y asegúrese de realizar revisiones y mantenimientos de manera regular.

Este manual refleja los desarrollos más recientes del producto. Vermeiren se reserva el derecho a implementar cambios en este tipo de producto sin que ello suponga obligación alguna de adaptar o cambiar productos similares previamente entregados.

Las imágenes del producto están presentes para clarificar las instrucciones contenidas en este manual. Los detalles del producto mostrado pueden variar con su producto.

### **Información disponible**

En nuestro sitio web <http://www.vermeiren.com/> siempre encontrará la versión más reciente de la información en este manual. Consulte este sitio web de manera regular para estar al tanto de posibles actualizaciones.

Las personas con discapacidad visual pueden descargarse la versión electrónica del manual y utilizar un software de síntesis de voz para poder oír su contenido.



Manual de instrucciones  
Para el usuario y el distribuidor especializado



Instrucciones de instalación  
Para el distribuidor especializado



Manual de mantenimiento para triciclos  
Para el distribuidor especializado



Declaración CE de conformidad

# 1 Su producto

ES



1. Empuñaduras
2. Timbre
3. Manillar
4. Palanca de frenos
5. Reflector frontal
6. Guardabarros
7. Frenos delanteros
8. Ruedas delanteras
9. Armazón
10. Pedales
11. Cubierta de la cadena
12. Ruedas traseras
13. Reflector trasero
14. Bandeja
15. Sillín
16. Placa de identificación

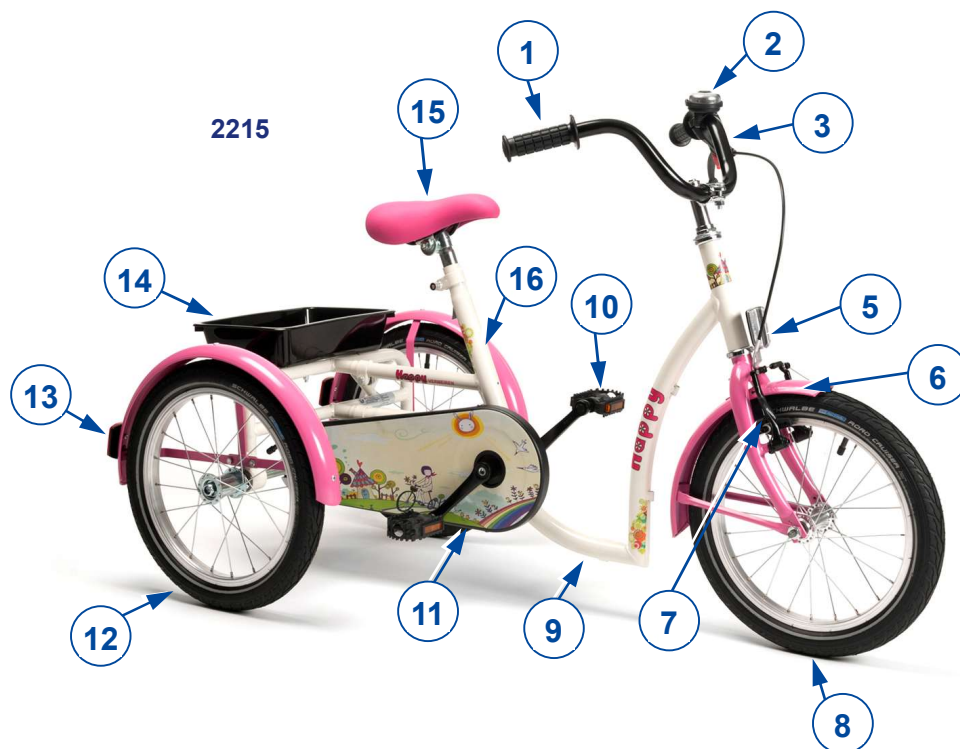

## 1.1 Opciones

Si busca opciones, póngase en contacto con su distribuidor especializado. Estará encantado de aconsejarle.

## 2 Antes de su uso

### 2.1 Uso previsto

- Indicaciones y contraindicaciones: El usuario puede conducir el triciclo por sí mismo. El triciclo está destinado a personas con articulaciones rígidas o dañadas, insuficiencias cardíacas o mala circulación sanguínea, alteraciones del equilibrio, caquexia, ... NO utilizar este triciclo si sufre de discapacidades físicas o mentales que puedan ponerle en riesgo a usted o a otras personas al conducir. Por tanto, consulte primero con su médico y asegúrese de que su distribuidor especializado esté al tanto de los consejos de su médico.
- El triciclo está adaptado para su uso en espacios exteriores.
- El triciclo está diseñada y fabricada exclusivamente para transportar 1 persona con un peso máximo como se especifica en §5. No está diseñada para transportar mercancías u objetos pesados, o para otros usos que no sean los descritos anteriormente.
- Utilizar sólo accesorios y piezas de repuesto aprobadas por Vermeiren.
- Consulte todos los datos técnicos y las limitaciones del triciclo en el capítulo 5.
- La garantía de este producto se basa en el uso y mantenimiento normales descritos en este manual. La garantía se invalida si el producto sufre cualquier daño causado por un uso indebido o falta de mantenimiento.

### 2.2 Instrucciones generales de seguridad

**PRECAUCIÓN**

Riesgo de lesiones y daños

Lea y siga las instrucciones contenidas en este manual. De no seguirlas, puede acabar lesionándose a sí mismo, o acabar rompiendo el triciclo.

Tener en cuenta las siguientes advertencias durante su utilización:

- No utilizar el triciclo si ha consumido alcohol, medicamentos u otras sustancias que afecten la capacidad de conducir.
- Téngase en cuenta que ciertas partes del triciclo pueden llegar a calentarse o enfriarse demasiado a causa de la temperatura ambiente, la luz del sol o la calefacción. Téngase cuidado al tocar el triciclo. Llevar ropa protectora cuando haga frío.
- No modificar este triciclo de ningún modo.
- Para evitar lesiones o daños en su triciclo, asegúrese de que no haya objetos ni ninguna parte del cuerpo atrapados entre los radios de las ruedas.
- Investigue el efecto de los cambios de centro de gravedad en el comportamiento del triciclo, por ejemplo, en pendientes ascendentes o descendentes, terrenos con pendientes laterales o al superar obstáculos.
- El triciclo debe utilizarse de acuerdo con las normas de tráfico aplicables.
- Adapte la conducción a las condiciones meteorológicas y del tráfico.
- Para ser más visible al circular de noche, lleve ropa de colores vistosos o equipada con reflectores, y compruebe que los reflectores montados en la parte delantera y trasera del triciclo sean bien visibles.
- No supere nunca la carga máxima de su triciclo.
- Tenga cuidado al conducir en curvas, ya que el triciclo puede perder estabilidad lateral.

En caso de que se produzca un incidente grave con su producto, notifique a Vermeiren o a su distribuidor especializado, así como a la autoridad competente de su país.

## 2.3 Explicación de los símbolos



Peso máximo del usuario en kg



Tipo de modelo

**ES**

## 2.4 Transporte del triciclo

La mejor forma de transportar el triciclo es empujarlo y utilizar las ruedas de este hasta el lugar deseado.

## 2.5 Almacenamiento

- i** Asegurarse de que el triciclo se almacena en un lugar seco para evitar la aparición de moho y que se dañe la tapicería; ver también el apartado 5.

## 3 Uso del triciclo



AVISO

Riesgo de lesiones

- Leer antes los capítulos anteriores e informarse sobre el uso previsto. NO utilizar el triciclo si no se han leído detenidamente y entendido completamente todas las instrucciones.
- En caso de tener dudas o preguntas, contacte con su distribuidor especializado local, proveedor de cuidados o asesor técnico para recibir asesoramiento.

### 3.1 Accionamiento de los frenos



AVISO

Riesgo de lesiones

- El buen funcionamiento de los frenos depende de su desgaste y de las sustancias presentes en ellas (agua, aceite, barro, etc.). Compruebe las condiciones de las ruedas antes de utilizarlas.
- Los frenos se pueden ajustar y pueden desgastarse. Compruebe el funcionamiento de los frenos antes de cada uso.

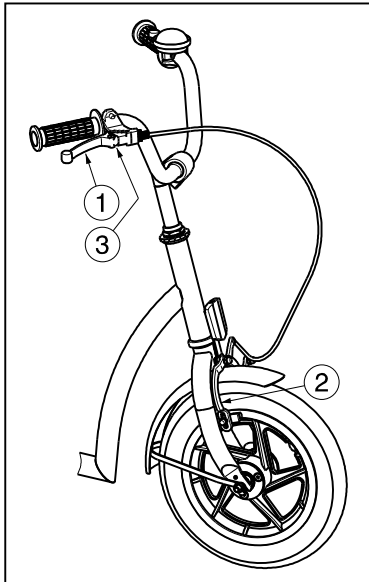

Para accionar el freno de la rueda delantera:

1. Apriete la palanca de freno ① hacia la empuñadura.
2. El freno ② se presionará contra la rueda delantera.

Para liberar el freno de la rueda delantera:

1. Suelte la palanca del freno ①.

Para activar los frenos de estacionamiento: Bloquee los frenos apretando la placa ③.

Para accionar el freno de la rueda trasera puede utilizar las mismas instrucciones del freno de la rueda delantera. En el momento de la compra puede elegir si quiere la palanca al lado derecho o izquierdo.

Para accionar el freno a contrapedal ② de las ruedas traseras:

1. Gire los pedales ① hacia atrás.

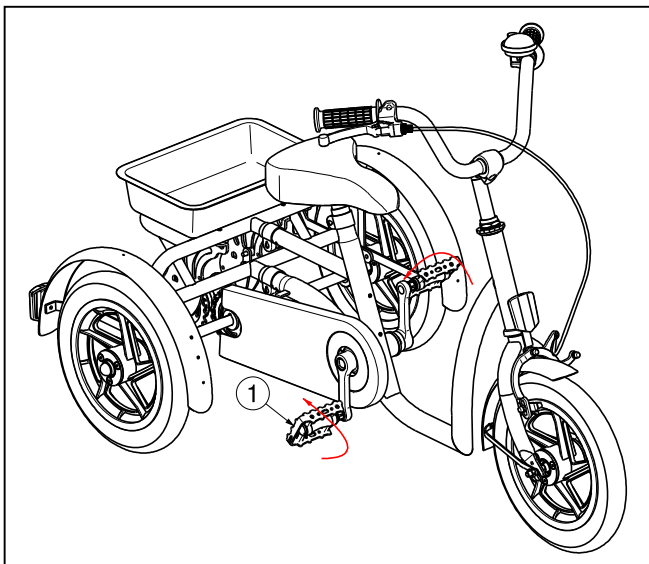



### 3.2 Manejo del cambio de marchas (sólo 2215)

**⚠ PRECAUCIÓN: Riesgo de lesiones: asegúrese de cambiar la palanca de marchas una a una y reduzca la fuerza aplicada a los pedales durante el cambio. Si intenta forzar la operación de la palanca de cambios mientras se pedalea con fuerza, es posible que se le salgan los pies de los pedales y pueda caerse del triciclo.**

Gire la palanca de cambio para que cambie las tres marchas.

**Resulta más difícil pedalear**  
El indicador se mueve hacia delante 3

**Resulta más fácil pedalear**  
El indicador se mueve hacia delante 1

1 = Indicador  
2 = Palanca de cambios

1	.....	Al empezar a pedalear/montar en superficies arenosas o en carreteras con baches/en pendiente/transportando objetos pesados/de cara al viento/cuando la luz está iluminada
2	.....	Montar en superficies de carretera plana
3	.....	Montar a altas velocidades

### 3.3 Ajuste del sillín

**⚠ PRECAUCIÓN: Riesgo de lesiones; no ajuste nunca el sillín cuando el usuario esté sentado en él.**

**⚠ PRECAUCIÓN: Riesgo de lesiones: compruebe que el sillín esté bien asegurado antes de utilizar el triciclo.**



Regule la altura del sillín como se indica a continuación (sin pasos):

1. Afloje el tornillo ①.
2. Ajuste la altura del sillín ② en una posición cómoda.
3. Apriete el tornillo ① correctamente.

La altura máxima se indica mediante una línea recta.

## 4 Mantenimiento

### 4.1 Puntos de mantenimiento



Riesgo de lesiones y daños

Cualquier reparación o cambios sólo pueden llevarse a cabo por personal debidamente cualificado y sólo pueden utilizarse piezas de recambio Vermeiren originales.

**i** La frecuencia de los mantenimientos depende de la frecuencia e intensidad de uso. Póngase en contacto con su distribuidor para acordar un horario común para realizar inspecciones, mantenimientos y reparaciones.

Para consultar el manual de mantenimiento, visite el sitio web de Vermeiren: [www.vermeiren.com](http://www.vermeiren.com).

#### *Antes de cada uso*

Inspeccionar los siguientes aspectos:

- Todas las piezas: Presentes y sin daños o desgastes.
- Todas las piezas: Limpieza, ver apartado 4.2.2.
- Estado de las ruedas/los neumáticos, ver apartado 4.2.1;
- Estado de las piezas del bastidor: Sin deformaciones, inestabilidad, debilidad o conexiones sueltas
- Frenos: Sin deterioro y en buen estado de funcionamiento.

Póngase en contacto con el distribuidor especializado para posibles reparaciones o sustitución de piezas.

#### *Anualmente o más regularmente*

El triciclo debe superar una inspección y una sesión de mantenimiento realizados por el distribuidor especializado por lo menos una vez al año, o con mayor frecuencia. La frecuencia mínima de mantenimiento depende del uso y debe, por tanto, acordarse mutuamente con el distribuidor especializado.

### 4.2 Instrucciones de mantenimiento

#### 4.2.1 Ruedas y neumáticos

**i** El correcto funcionamiento de los frenos depende del estado de los neumáticos y puede cambiar debido al desgaste o la suciedad (agua, aceite, barro...).

Mantener las ruedas libres de cables, pelos, arena y fibras.

Comprobar el perfil de los neumáticos. Si la profundidad del dibujo es inferior a 1 mm, deben sustituirse los neumáticos. Ponerse en contacto con su distribuidor especializado a este respecto. Hinchar cada neumático hasta alcanzar la presión correcta (ver la indicación de presión en los neumáticos).

#### 4.2.2 Limpieza



Riesgo de daños por humedad

No utilizar nunca una manguera o un limpiador a alta presión para limpiar el triciclo.

Limpiar todas las piezas rígidas con un paño húmedo (no empapado). Si fuera necesario, utilizar un jabón suave que sea apto para limpiar superficies barnizadas y sintéticas.

La tapicería puede limpiarse con agua templada y jabón suave. No utilizar productos de limpieza abrasivos.

### 4.2.3 Desinfección

PRECAUCIÓN

Riesgo de daños

La desinfección sólo puede llevarla a cabo personal debidamente cualificado. Consultar con su distribuidor especializado al respecto.

## 4.3 Resolución de problemas

Aunque se utilice el triciclo de la manera indicada, a veces pueden surgir problemas técnicos. En ese caso, póngase en contacto con su distribuidor especializado.

 AVISO

Riesgo de lesiones y daños

No intentar NUNCA reparar el triciclo por su cuenta.

Los siguientes signos pueden ser indicadores de un problema grave. Se recomienda, por tanto, ponerse en contacto con su distribuidor especializado si nota los siguientes problemas:

- Ruidos extraños;
- Desgaste desigual de la banda de uno de los neumáticos;
- Movimientos bruscos;
- Ensamblajes de las ruedas dañados o rotos.

## 4.4 Vida útil prevista

Su triciclo está construido con componentes de aluminio. La vida útil media del triciclo es de 5 años. La vida útil aumentará o disminuirá dependiendo de la frecuencia de uso, las circunstancias de conducción y el mantenimiento.

## 4.5 Reutilizar

Antes de reutilizar el triciclo, desinfectarla, inspeccionarla y hacer que pase por un mantenimiento según las instrucciones en el §4.1 y el §4.2.

## 4.6 Fin de vida útil

Al final de la vida útil, deberá desechar el triciclo siguiendo las leyes medioambientales de su localidad. Para transportar materiales reciclables del triciclo de manera más cómoda, se recomienda que se desmonte primero.

## 5 Especificaciones técnicas

Las condiciones técnicas indicadas a continuación son válidas para triciclos de configuración estándar.

ES

<b>Fabricante</b>	<b>Vermeiren</b>
<b>Tipo</b>	<b>Triciclo</b>
<b>Modelo</b>	<b>2205, 2215</b>

<b>Descripción</b>	<b>2202 Aqua, Safari</b>	<b>2215 Sporty, Happy</b>
<b>Peso máximo del ocupante</b>	<b>40 kg</b>	<b>60 kg</b>
<b>Carga máxima en la cesta</b>	<b>5 kg</b>	<b>5 kg</b>
Anchura total	648mm	648mm
Longitud total	1110mm	1294mm
Altura total	726mm - 838 mm	827mm - 940mm
Peso total	14,05kg	16,5kg
Pendiente máxima segura	7°	7°
Separación del suelo	85mm	100mm
Altura del tubo del cuadro (altura de entrada)	118mm	133mm
Diámetro de los neumáticos delanteros	12`` x 2.00	16``x1.75
Presión de los neumáticos delanteros	2.4-3 bar	2.0 bar
Diámetro de los neumáticos traseros	12`` x 2.00	16``x1.75
Presión de los neumáticos traseros	2.4-3 bar	2.0 bar
Altura del sillín	455mm - 570mm	610mm - 760mm
Distancia entre el sillín y del pedal	345mm - 470mm	480mm - 650mm
Altura de las empuñaduras (medida desde el suelo)	Depende del modelo de dirección y del soporte de la dirección	Depende del modelo de dirección y del soporte de la dirección
Altura mínima del pedal	108mm	112mm
Altura máxima del pedal	287mm	361mm
Distancia entre el sillín y la dirección	218mm - 229mm Ajustable: 0 mm	279mm - 303 mm Ajustable: -20 mm
Diámetro de giro	2000mm	2350mm
Marcha trasera	-	3
Marcha delantera	-	-
Proporción de transmisión	-	184%
Frenos	Freno de pinza, delantero; a contrapedal, trasero	Freno en V, delantero; a contrapedal, trasero
Temperatura de almacenamiento y de uso	+ 5 °C - +41°C	
Humedad de almacenamiento y de uso	30% - 70%	
<b>Derechos de modificación reservados. Tolerancia de las medidas ± 15 mm / 1,5 kg / 1,5°</b>		

Tabla 1: Especificaciones técnicas







## Service registration form

This product (name): .....

was inspected (I), serviced (S), repaired (R) or disinfected (D):

By (stamp):          Kind of work: I / S / R / D Date:	By (stamp):          Kind of work: I / S / R / D Date:	By (stamp):          Kind of work: I / S / R / D Date:
By (stamp):          Kind of work: I / S / R / D Date:	By (stamp):          Kind of work: I / S / R / D Date:	By (stamp):          Kind of work: I / S / R / D Date:
By (stamp):          Kind of work: I / S / R / D Date:	By (stamp):          Kind of work: I / S / R / D Date:	By (stamp):          Kind of work: I / S / R / D Date:
By (stamp):          Kind of work: I / S / R / D Date:	By (stamp):          Kind of work: I / S / R / D Date:	By (stamp):          Kind of work: I / S / R / D Date:
By (stamp):          Kind of work: I / S / R / D Date:	By (stamp):          Kind of work: I / S / R / D Date:	By (stamp):          Kind of work: I / S / R / D Date:



Vermeiren GROUP  
Vermeirenplein 1 / 15  
2920 Kalmthout  
BE

sitio web: [www.vermeiren.com](http://www.vermeiren.com)

## **Instrucciones destinadas a los distri-buidores especializados**

El presente manual de instrucciones es parte integrante del producto y se debe adjuntar a todas las producto que se vendan.

Versión: G, 2023-03

Basic UDI: 5415174 1218062202 4U  
5415174 1218062215 55

**Todos los derechos reservados, incluidos los de la traducción.**