

VERMEIREN

Inovys

MANUAL DE INSTALACIÓN





Contenido

Introducción	2
1 Paquete de entrega	3
2 Herramientas	3
3 Montaje y desmontaje	3
4 Ajustes	4
4.1 Posición de la rueda trasera.....	4
4.2 Altura y ángulo del asiento.....	5
4.3 Profundidad del asiento.....	6
4.4 Altura y profundidad del respaldo.....	7
4.5 Frenos de estacionamiento.....	7
4.6 Longitud del reposapiernas.....	8
4.7 Ángulo de las paletas.....	8
4.8 Ancho del reposapiés.....	8
4.9 Altura del soporte para las pantorrillas.....	9
4.10 Profundidad de los soportes para pantorrillas.....	9
4.11 Ancho entre soportes para pantorrillas.....	9
4.12 Profundidad del reposabrazos.....	10
4.13 Anchura entre los reposabrazos.....	10
4.14 Cambiar la batería (solo para Inovys II-E).....	10

ES

Introducción

Le ofrecemos este manual de instalación para ayudarle con la instalación y cualquier reparación de esta silla de ruedas. Por favor léalo detenidamente. Si todavía tiene alguna duda después de leer este manual, contacte con Vermeiren.

La información contenida en este manual es aplicable a la(s) siguiente(s) silla(s) de ruedas:

- Inovys II
- Inovys II-E
- Inovys II-F

Nota importante

Hay imágenes del producto para ayudar a explicar las instrucciones. Los detalles del producto mostrado pueden variar con su producto.

Información disponible

En nuestro sitio web <http://www.vermeiren.com/> siempre encontrará la versión más reciente de la siguiente información. Consulte este sitio web de manera regular para estar al tanto de posibles actualizaciones. Las personas con discapacidad visual pueden descargarse la versión electrónica del manual y utilizar un software de síntesis de voz para poder oír su contenido.



Manual de usuario
Para el usuario y el distribuidor especializado



Manual de instrucciones del mando y el cargador de la batería (si corresponde).
Para el usuario y el distribuidor especializado



Instrucciones de instalación (instrucciones para ajustes de detalles)
Para el distribuidor especializado



Tabla de par de torsiones (par de torsión máximo para tornillos y tuercas)
Para el distribuidor especializado



Manual de mantenimiento para sillas de ruedas
Para el distribuidor especializado



Esquemas de las piezas (de recambio)
Para el distribuidor especializado



Declaración CE de conformidad

1 Paquete de entrega

Los siguientes objetos forman parte de la entrega.

- Bastidor con ruedas, bastidor del respaldo, asiento y mecanismos de posicionamiento (mecánicos o eléctricos*).
- Batería*
- Respaldo y 2 reposapiernas
- 2 reposabrazos
- Reposacabezas*
- Cargador de batería en bolsillo*
- Herramientas
- Manual del usuario de:
 - la silla de ruedas
 - el mando*
 - el cargador de batería*
 - la batería*
- Este manual de instalación
- Accesorios (si procede), como pegatinas reflectantes rojas para su uso en Francia.

Antes de usar la silla, comprobar que todo viene incluido y que ninguna de las piezas esté dañada.

Téngase en cuenta que la configuración básica puede variar en diferentes países de Europa. Consulte con su distribuidor especializado al respecto.

(*) Depende del modelo de silla de ruedas.

1.1 Herramientas

Para reparar y ajustar la silla de ruedas, se necesitan las siguientes herramientas:

- Juego de llaves del n.º 10 al n.º 22
- Juego de llaves del n.º 3 al n.º 8
- Destornillador de cabeza Philips
- Destornillador
- Tenaza
- Alicates

2 Montaje y desmontaje

El montaje y desmontaje de la silla de ruedas se describe en el manual de instrucciones. En el caso de la Inovys II-E, la batería tiene que ser conectada antes de su primer uso.

3 Ajustes

 PRECAUCIÓN Riesgo de lesiones o daños

- Léase el manual de instrucciones de la silla de ruedas pertinente.
- Téngase siempre en cuenta los detalles técnicos y los límites de uso previsto; véase el manual de usuario.
- La silla de ruedas debe ajustarla un distribuidor especializado siguiendo las instrucciones contenidas en este capítulo.
- Sólo utilizar las piezas y herramientas descritas en este manual.
- Evitar que entren personas ajenas a la zona de trabajo.
- Colocar todas las piezas pequeñas en una caja o bolsa.
- Mientras se ajusta y utiliza la silla de ruedas, asegurarse de que no se queden atrapados objetos o partes del cuerpo entre las piezas móviles. Prestar particular atención a la posición de los cables.
- Si se utiliza una batería, desconectar el cargador de batería y apagar el panel de control antes de realizar cualquier ajuste mecánico.
- Cualquier modificación al producto invalidará la garantía y cesará la responsabilidad de Vermeiren.
- **Asegurarse de que todos los tornillos estén bien fijados antes de circular con la silla de ruedas. Adherirse a los pares de torsión de los tornillos siguiendo la tabla de par de torsión en nuestro sitio web.**

 PRECAUCIÓN Riesgo de volcado

Téngase en cuenta que al cambiar la posición de las ruedas traseras, se influye en la estabilidad de la silla de ruedas. Al ajustar las ruedas traseras

- en la posición de ajuste trasera, la silla de ruedas se vuelve más estable pero menos maniobrable.
- En la posición de ajuste delantera, la silla de ruedas se vuelve menos estable pero más maniobrable.

i Observaciones importantes

- Para más información, contactar con Vermeiren.

Para aumentar la estabilidad o maniobrabilidad, se pueden realizar los siguientes ajustes:

- posición de la rueda trasera, véase sección 3.1.
- altura y ángulo del asiento, véase sección 3.2.

3.1 Posición de la rueda trasera

 PRECAUCIÓN Riesgo de lesiones o daños

Después de ajustar las ruedas traseras, comprobar el funcionamiento de los frenos y ajustar según §3.5.

Para cada tipo de rueda directriz (16", 22" y 24"), existen dos posibles posiciones de ajuste:

- Orificios n.º 1 para ruedas directrices de 24", con 45 mm entre ellos;
- Orificios n.º 2 para ruedas directrices de 22", con 45 mm entre ellos;
- Orificios n.º 3 en los tubos de bastidor para ruedas directrices de 16", con 50 mm entre ellos;

- i** Los zócalos para las ruedas que se suministran encajan en cualquiera de los cuatro orificios de la placa de montaje.
Los zócalos para las ruedas de 16" (versión de transporte) solo encajan en los orificios (3) de los tubos del bastidor.

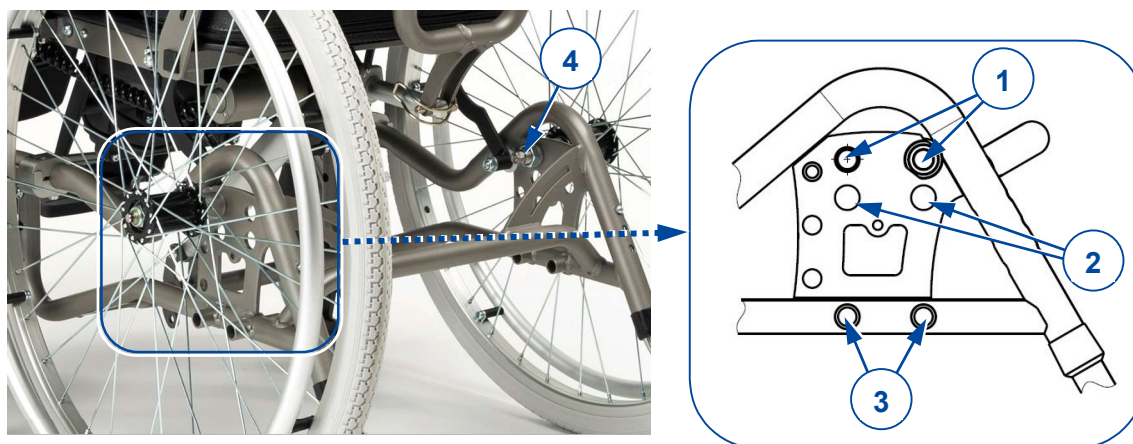

Para cambiar la posición final del zócalo:

1. Retirar las ruedas traseras, véase el manual de instrucciones.
2. Retirar la tuerca hexagonal (4) del interior de la placa de montaje. Retirar el zócalo para la rueda, la arandela, el anillo separador (2x) y el casquillo.
3. Montar el zócalo para la rueda en el otro orificio atendiendo al dibujo del tipo de montaje de silla de ruedas que corresponda.
4. Apretar firmemente la tuerca hexagonal (4).
5. Repetir estos pasos con el otro zócalo. Asegurarse de que ambos zócalos, el derecho y el izquierdo, están montados en el orificio correspondiente de la placa de montaje.
6. Montar ambas ruedas traseras.

3.2 Altura y ángulo del asiento

La altura del asiento de la silla de ruedas Inovys tiene 3 posiciones de ajuste separadas por tramos de 35 mm. Para ajustar la altura del asiento, deben recolocarse los siguientes puntos de conexión (ubicados debajo del bastidor del asiento):

- en el tubo frontal (A), conexión del bastidor base y soporte del bastidor del asiento (10);
- en el soporte del bastidor base (B), conexión del bastidor base y el motor de inclinación del asiento (11);
- en la placa de montaje de la rueda trasera (C), conexión del bastidor base y el soporte del bastidor del asiento (12).

Para ajustar la altura:

1. Retirar el tornillo Allen y la tuerca de los elementos (10), (11) y (12) y retirar los separadores.
2. Montar el elemento (10+12) con los separadores en uno de los orificios de ajuste:
 - o En la posición más baja (460 mm), en el orificio n.º 1;
 - o En la posición intermedia (495 mm), en el orificio n.º 2;
 - o En la posición más alta (530 mm), en el orificio n.º 3.
3. Apretar los tornillos Allen y las tuercas con firmeza.
4. Repetir los pasos (A) y (C) en el otro lado de la silla de ruedas.
5. Montar el elemento (11) con separadores en uno de los orificios en la ubicación (B), según el orificio que se haya seleccionado para el elemento (10+12).
6. Apretar los tornillos Allen y las tuercas con firmeza.

ES

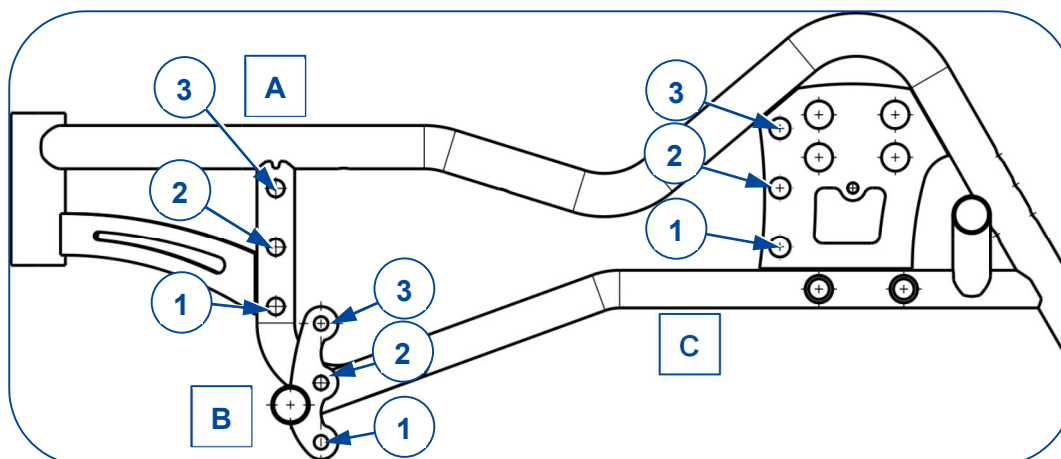
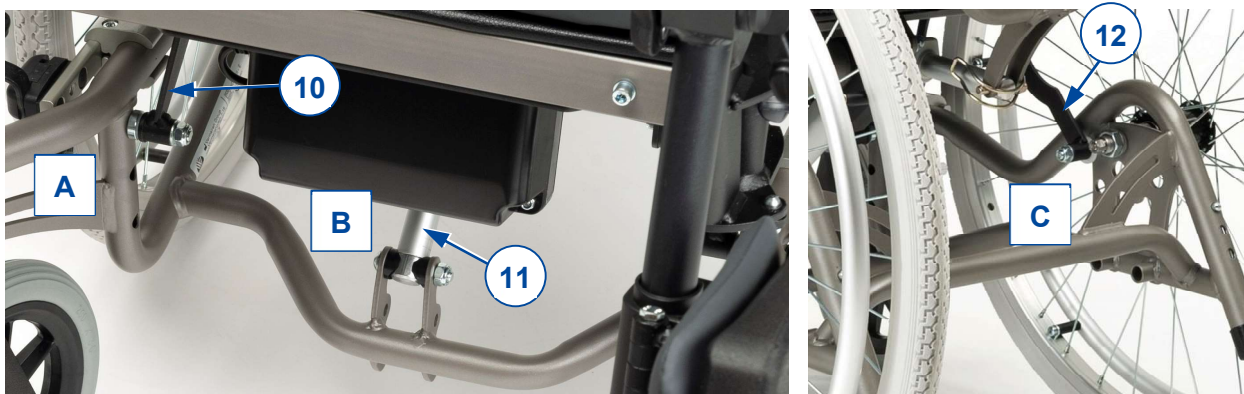

3.3 Profundidad del asiento

La profundidad del asiento se puede cambiar

- ajustando la posición del bastidor del asiento (3 posiciones disponibles: 480 – 500 – 520 mm)
- o
- ajustando la profundidad del respaldo, véase sección 3.4. Con el ajuste de profundidad del asiento, es posible lograr una profundidad del asiento mínima de 460 mm.

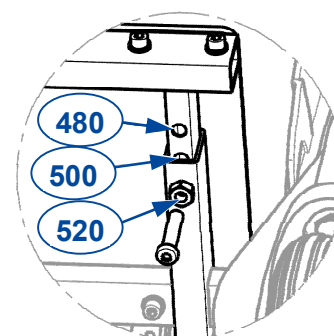

Para ajustar el bastidor del asiento:

1. Aflojar ambos tornillos Allen (16) de cada lado por debajo de la parte frontal del bastidor del asiento.
2. Mover la parte frontal del bastidor del asiento (17) hacia delante o atrás hasta alcanzar la posición deseada.
3. Volver a apretar con firmeza los tornillos Allen (16).



3.4 Altura y profundidad del respaldo

- i** Utilizar el respaldo como referencia para colocar los soportes.
Para retirar el respaldo, véase el manual de instrucciones.

Ajustar la altura del respaldo en los soportes (20) (máx. 50 mm; sin tramos):

1. Aflojar los tornillos Allen (21) de los cuatro soportes para que se deslicen fácilmente.
2. Colocar el respaldo a la altura deseada.
3. Volver a apretar el tornillo Allen de cada soporte.



ES

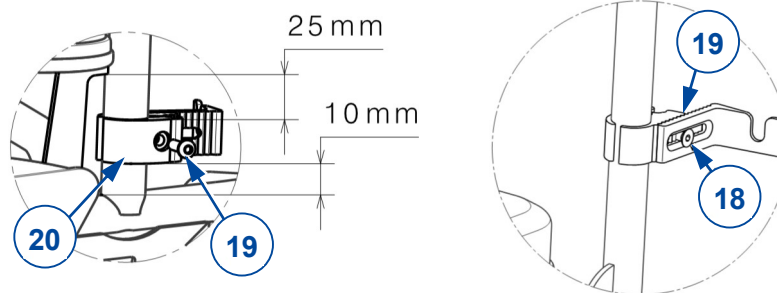

Ajustar la profundidad del respaldo en las bridas dentadas (19) de los soportes:

1. Retirar el respaldo.
2. Aflojar el tornillo Allen (18) de la brida dentada (19).
3. Mover la brida hacia delante/atrás, asegurándose de que todos los dientes de la brida permanecen cubiertos.
4. Volver a atornillar el tornillo Allen.
5. Repetir este ajuste con el resto de soportes/bridas. Asegurarse de que los 4 soportes/bridas tienen exactamente el mismo ajuste.
6. Montar el respaldo en su sitio.

3.5 Frenos de estacionamiento

⚠ PRECAUCIÓN Riesgo de lesiones

Ajustar los frenos de estacionamiento después de ajustar la posición de las ruedas traseras y cuando los neumáticos están desgastados para compensar el desgaste.

Ajustar la fuerza de frenado correcta de los frenos de estacionamiento:

1. Soltar el freno, véase manual de instrucciones.
2. Aflojar los tornillos Allen (22) para poder deslizar el freno.
3. Deslizar el freno sobre la guía (23) a la posición deseada.
4. Volver a atornillar los tornillos Allen (22).
5. Comprobar que el freno funciona correctamente: la rueda está bloqueada, pero el freno puede usarse fácilmente. Si no es así, repetir los pasos anteriores hasta que los frenos estén bien ajustados.
6. Repetir estos pasos con el segundo freno de estacionamiento. Asegurarse de que ambos frenos están igualmente ajustados.

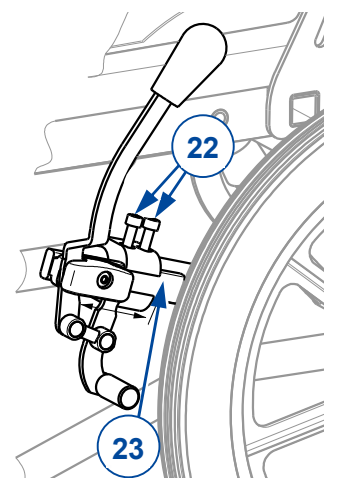

3.6 Longitud del reposapiernas

 **PRECAUCIÓN** Riesgo de lesiones o daños

La longitud máxima del reposapiés está limitada por la longitud indicada por un triángulo en la parte delantera del tubo del reposapiés, véase la imagen. No es posible ajustar el reposapiés en la longitud máxima cuando la silla está configurada en posición de sentado, ya que las paletas tocarán el suelo.

Asegurarse de que la distancia hasta el suelo en la postura de sentado es al menos de 60 mm para evitar el contacto con pequeños obstáculos que deterioraría el reposapiés.

Para ajustar la longitud de los reposapiés:

1. Retirar el tornillo Allen (24) de la parte trasera del reposapiés.
2. Ajustar el reposapiés a una longitud cómoda.
3. Volver a atornillar firmemente el tornillo Allen.
4. Repetir estos pasos para el segundo reposapiés. Asegurarse de que los reposapiés están exactamente en la misma posición.

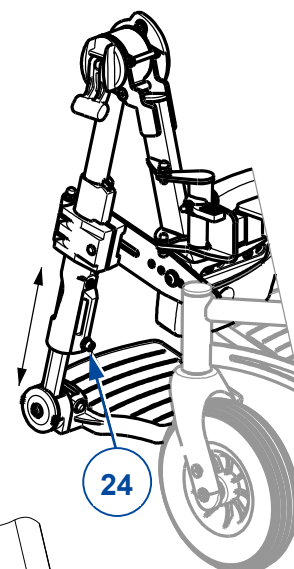
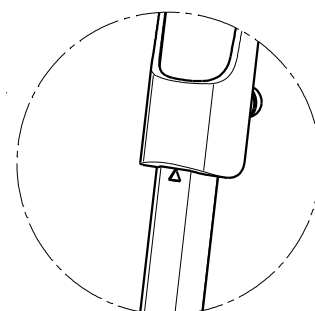

3.7 Ángulo de las paletas

Para ajustar el ángulo de la paleta con su brida dentada:

1. Aflojar el tornillo Allen (25) del reposapiés (26).
2. Girar la paleta al ángulo deseado (80° - 100°). Las rayas (27) en la brida dentada indica la posición angular.
3. Volver a atornillar el tornillo Allen (25).
4. Repetir estos pasos para el segundo reposapiés.

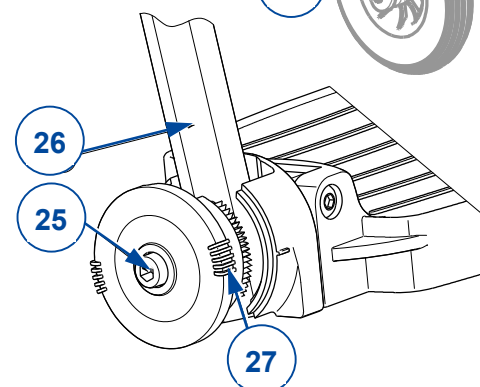

3.8 Ancho del reposapiés

 **PRECAUCIÓN** Riesgo de lesiones

La anchura máxima de uno de los reposapiés está limitada por la posición de los dos tornillos Allen. Ambos deben estar bien fijados.

Para ajustar la anchura entre los reposapiés:

1. Aflojar los dos tornillos Allen (28) que hay junto al reposapiés, por debajo de la parte frontal del asiento.
2. Ajustar el reposapiés a una anchura cómoda.
3. Apretar firmemente los tornillos (28).
4. Repetir estos pasos para el otro reposapiés. Asegurarse de que los reposapiés tienen la misma posición a ambos lados del asiento.



3.9 Altura del soporte para las pantorrillas

- i** Los soportes para las pantorrillas están disponibles en distintos tamaños:
- talla pequeña para sillas de ruedas con una anchura de asiento de 400 mm;
 - talla mediana para sillas de ruedas con una anchura de asiento de 450 mm o 500 mm.

1. Girar el soporte para pantorrillas hacia fuera.
2. Aflojar el tornillo Allen (30) que mantiene el soporte para pantorrillas en su posición sobre el reposapiés.
3. Deslizar el soporte para pantorrillas hacia arriba/abajo para alcanzar una posición cómoda (sin tramos).
4. Volver a apretar el tornillo Allen (30) con la tuerca.
5. Repetir el proceso con el otro soporte para pantorrillas. Asegurarse de que los soportes para pantorrillas están exactamente en la misma posición.

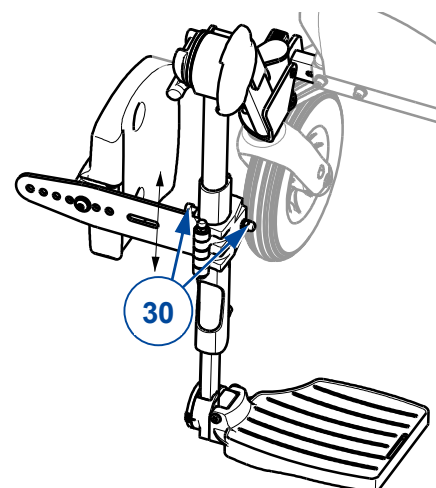

3.10 Profundidad de los soportes para pantorrillas

1. Aflojar el tornillo Allen (31) del soporte para pantorrillas (32).
2. Ajustar la profundidad del soporte para pantorrillas hasta lograr una posición cómoda (7 posiciones disponibles).
3. Volver a atornillar el tornillo Allen (31).
4. Repetir el proceso con el otro soporte para pantorrillas. Asegurarse de que los soportes para pantorrillas están exactamente en la misma posición.

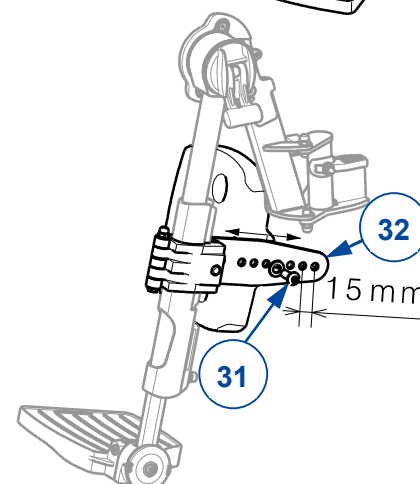

3.11 Ancho entre soportes para pantorrillas

1. Aflojar los dos tornillos Allen (33) a ambos lados del soporte para pantorrillas.
2. Ajustar el ancho hasta lograr una posición cómoda (2 posiciones disponibles). ¡No utilizar el orificio (34) que hay en el medio!
3. Volver a apretar los dos tornillos Allen (33).
4. Repetir el proceso con el otro soporte para pantorrillas. Asegurarse de que los soportes para pantorrillas están configurados simétricamente.

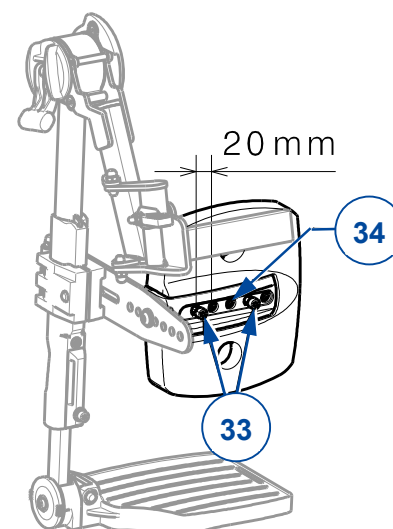

3.12 Profundidad del reposabrazos

1. Aflojar ambas tuercas (35) de los tornillos de fijación que hay debajo del cojín para el brazo.
2. Retirar la tuerca y el émbolo del resorte (36).
3. Empujar el cojín para el brazo hasta alcanzar la posición deseada.
4. Volver a apretar los tornillos de fijación (35).
5. Montar el émbolo del resorte (36) y las tuercas (x2).
6. Comprobar que el resorte funciona moviendo el cojín para el brazo hacia delante y atrás.
7. Repetir el proceso con el otro reposabrazos. Asegurarse de que ambos reposabrazos están idénticamente posicionados.

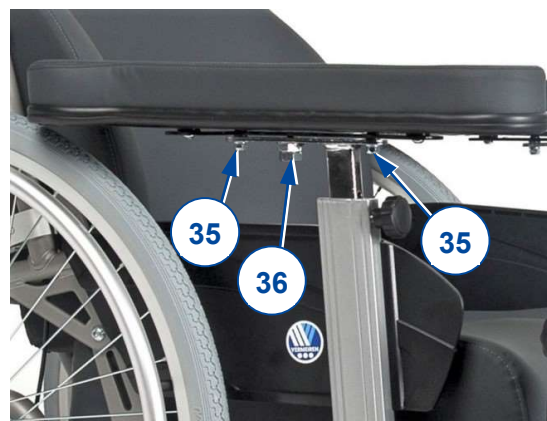

3.13 Anchura entre los reposabrazos

PRECAUCIÓN Riesgo de lesiones

La anchura máxima de uno de los reposabrazos está limitada por la posición de dos tornillos Allen. Ambos deben estar bien fijados.

Ajustar la anchura de los reposabrazos:

1. Aflojar los dos tornillos Allen (37) que hay junto al reposabrazos debajo del bastidor del asiento.
2. Ajustar el reposabrazos a una anchura cómoda (máx. 25 mm hacia fuera).
3. Volver a apretar a mano los tornillos (37) con firmeza.
4. Repetir el proceso con el otro reposabrazos. Asegurarse de que los reposabrazos están exactamente en la misma posición.

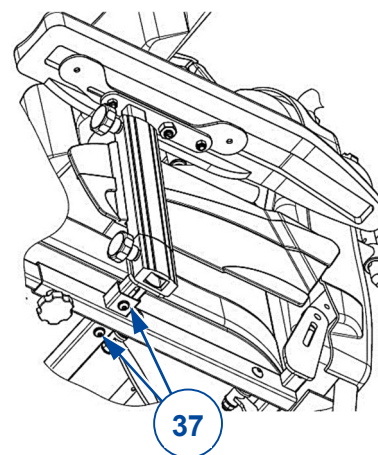

3.14 Cambiar la batería (solo para Inovys II-E)

PRECAUCIÓN Riesgo de lesiones y daños

- Si es necesario sustituir la batería, hay que cambiar el conjunto de la batería en su totalidad (IP66). Para más información, contactar con Vermeiren.
- No tratar nunca de abrir la batería.

Leer y aplicar las instrucciones de la batería y el cargador para retirar, instalar y cargar la batería. Estas instrucciones están incluidas en la entrega.

La identificación de la batería y su número de serie figuran en la parte inferior de la batería.



Vermeiren GROUP
Vermeirenplein 1 / 15
2920 Kalmthout
BE

sitio web: www.vermeiren.com

Instrucciones destinadas a los distri-buidores especializados

El presente manual de instrucciones es parte integrante del producto y se debe adjuntar a todas las producto que se vendan.

Versión: C, 2020-11

Basic UDI: 5415174 122103Inovys II- U2

Todos los derechos reservados, incluidos los de la traducción.

Se prohíbe la reproducción total o parcial del presente manual de cualquier forma (impresión, fotocopia, microfilm o cualquier otro procedimiento), así como la edición, copia o distribución empleando sistemas electrónicos, sin el permiso escrito del editor.

© Vermeiren Group 2020