

User manual

MANUEL D'UTILISATION
GEBRUIKSAANWIJZING
GEBRAUCHSANWEISUNG
MANUALE DI ISTRUZIONI
MANUAL DE INSTRUCCIONES
INSTRUKCJA OBSŁUGI
NÁVOD K OBSLUZE

2202

2215



EN

Instructions for specialist dealer

This instruction manual is part and parcel of the product and must accompany every product sold.

Version: G, 2023-03

FR

Instructions pour les distributeurs

Ce manuel d'instructions fait partie du produit et doit accompagner chaque produit vendu.

Version : G, 2023-03

NL

Instructies voor de vakhandelaar

Deze handleiding is deel van het product en dient bij iedere product te worden geleverd.

Versie: G, 2023-03

DE

Hinweise für den Fachhändler

Diese Gebrauchsanweisung ist Bestand-teil des Produkts und ist bei jeder Produkts auszuhändigen.

Version: G, 2023-03

IT

Istruzioni per il rivenditore

Il presente Manuale di istruzioni è parte integrante del prodotto e deve essere fornito assieme alla prodotto.

Versione: G, 2023-03

ES

Instrucciones destinadas a los distribuidores especializados

El presente manual de instrucciones es parte integrante del producto y se debe adjuntar a todas las producto que se vendan.

Versión: G, 2023-03

PL

Instrukcje dla wyspecjalizowanego sprzedawcy

Niniejsza instrukcja obsługi jest nieodłączną częścią produktu i musi być dołączona do każdego sprzedawanego produktu.

Wersja: G, 2023-03

CS

Pokyny pro specializovaného prodejce

Tento návod k obsluze je součástí dodávky a musí být součástí každého prodaného produktu.

Verze: A, 2023-03

All rights reserved, including translation.

Tous droits réservés, y compris la traduction.

Alle rechten, inclusief vertaling, voorbehouden.

Alle Rechte, auch an der Übersetzung, vorbehalten.

Tutti i diritti riservati (anche sulla traduzione).

Todos los derechos reservados, incluidos los de la traducción.

Wszelkie prawa zastrzeżone, łącznie z tłumaczeniem.

Všechna práva vyhrazena, včetně překladu.

Contents

Contents	1
Preface	2
1 Your product	3
1.1 Options.....	3
2 Before use	4
2.1 Intended use	4
2.2 General safety instructions.....	4
2.3 Symbols on the tricycle	5
2.4 Moving the tricycle	5
2.5 Storage	5
3 Using your tricycle	6
3.1 Operating the brakes.....	6
3.2 Operating the gear shifter (only 2215).....	7
3.3 Adjusting the saddle.....	7
4 Maintenance	8
4.1 Points of maintenance.....	8
4.2 Maintenance instructions	8
4.3 Troubleshooting	8
4.4 Expected lifespan.....	9
4.5 Reuse.....	9
4.6 End of use.....	9
5 Technical specifications	10

Preface

Congratulations! You are now owner of a Vermeiren tricycle!

This tricycle is made by qualified and committed personnel. It is designed and produced according to high quality standards, guarded by Vermeiren.

Please read this manual carefully; it will help you to get familiar with the operation, capabilities and limitations of your tricycle.

If you still have questions after reading this manual, do not hesitate to contact your specialist dealer. He/she will be glad to help you.

Important note

To ensure your safety, and to prolong the lifetime of your product, please take good care of it and have it checked and serviced on a regular basis.

This manual reflects the latest product developments. Vermeiren has the right to implement changes to this type of product without any obligation to adapt or replace similar products previously delivered.

Pictures are used to clarify the instructions in this manual. Details of the depicted product may deviate from your product.

Information available

On our website <http://www.vermeiren.com/> you will always find the most recent version of the information in this manual. Please consult this website regularly for possible updates.

Visually impaired people can download the electronic version of this manual and have it read out by means of a text-to-speech software application.



User manual

For user and specialist dealer



Installation instructions

For specialist dealer



Service manual for tricycles

For specialist dealer



EC declaration of conformity

1 Your product



1. Handgrips
2. Bell
3. Handlebar
4. Brake levers
5. Front reflector
6. Mudguards
7. Front brakes
8. Front wheel
9. Frame
10. Pedals
11. Chain cover
12. Rear wheels
13. Rear reflector
14. Tray
15. Saddle
16. Identification plate

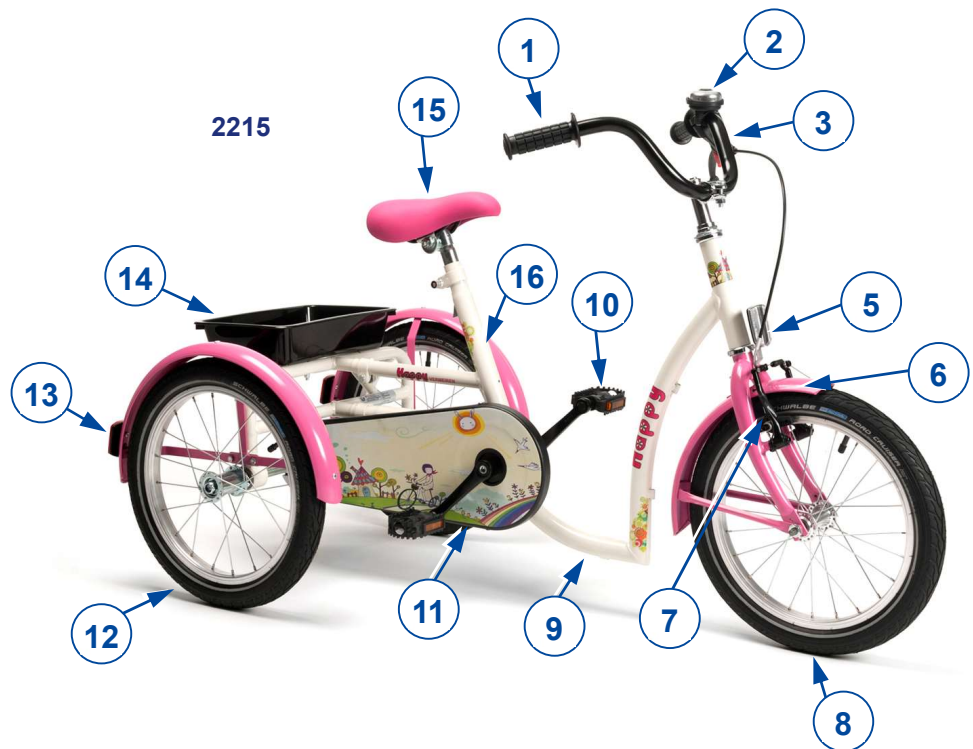

1.1 Options

Contact your specialist dealer about options. He will gladly advise you.

2 Before use

2.1 Intended use

- Indications and contraindications: The user can ride the tricycle by himself. The tricycle is intended for people with stiff or damaged joints, heart insufficiencies or poor blood circulation, balance disturbances, cachexia, ... You should NOT use this tricycle if you suffer from physical or mental impairments that may put you, or other people, in danger while driving. For this reason, consult your doctor first and make sure that your specialist dealer is informed about his advice.
- The tricycle is suitable for outdoor use.
- The tricycle is designed and produced solely to transport 1 person with a maximum weight as specified in §5. It is not designed for transportation of heavy goods or objects, nor for any use other than previously described.
- Only use accessories and spare parts approved by Vermeiren.
- Please read all technical details and limits of your tricycle in chapter 5.
- The warranty on this product is based on normal use and maintenance as described in this manual. Damage to your product caused by improper use or lack of maintenance will cause the warranty to lapse.

2.2 General safety instructions

 CAUTION Risk of injuries and/or damage

Carefully read and follow the instructions in this manual. Otherwise you may get injured or your tricycle may get damaged.

Keep the following general warnings in mind during use:

- Do not use your tricycle if you are under influence of alcohol, medicines or other substances that may influence your riding abilities.
- Be aware that some parts of your tricycle may get very hot or cold due to ambient temperature, solar radiation or heating devices. Be careful when touching. Wear protective clothing if the weather is cold.
- Do not modify your tricycle in any way.
- To prevent injury and/or damage to your tricycle, make sure that no objects and/or body parts are caught in the spokes of the wheels.
- Investigate the effects of shifting the centre of gravity on the behaviour of the tricycle, for example on up or down gradients, on laterally sloping ground, or when overcoming obstacles.
- The tricycle must be used according the applicable traffic regulations.
- Adapt your riding to weather and traffic conditions.
- To be better visible when riding in the dark, wear the brightest possible clothing or clothes with reflectors, and check that the reflectors mounted on the front and rear of the tricycle are clearly visible.
- Never exceed the maximum load of your tricycle.
- Be careful when riding in bends the tricycle can loss sideways stability.

In case a serious incident has occurred involving your product, notify Vermeiren or your specialist dealer as well as the competent authority in your country.

2.3 Symbols on the tricycle



Maximum weight of the user in kg



Type designation

2.4 Moving the tricycle

The best way to move the tricycle is to make use of the wheels and roll the tricycle to the desired place.

2.5 Storage



Make sure that your tricycle is stored in a dry environment to prevent mould from growing and the upholstery from being damaged, see also chapter 5.

3 Using your tricycle



WARNING

Risk of injuries

- First read previous chapters and inform yourself about the intended use. Do NOT use your tricycle unless you have read and fully understood all instructions.
- In case of doubts or questions, do not hesitate to contact your local specialist dealer, your care provider or technical adviser to help you with this.

3.1 Operating the brakes



WARNING

Risk of injuries

- Good operation of the brakes is influenced by wear and contamination of the tires (water, oil, mud, ...) – Check the condition of the tires before each use.
- The brakes are adjustable and can wear – Check the operation of the brakes before each use.

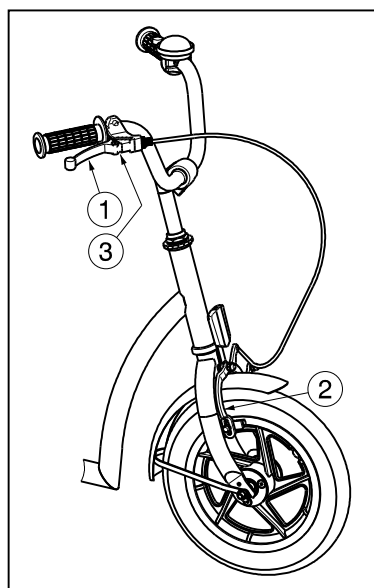

To apply the front wheel brake:

1. Push the brake lever ① to the handgrip.
2. The brake ② shall be pressed against the front wheel.

To release the front wheel brake:

1. Release the brake lever ①.

Activating the parking brakes: Block the brakes by pushing the plate ③.

The rear wheel brake can be activated with the same instructions like the front wheel brake. Left or right side lever can be chosen with the purchase.

To apply the torpedo brake ② on the rear wheels:

1. Turn the pedals ① backwards.

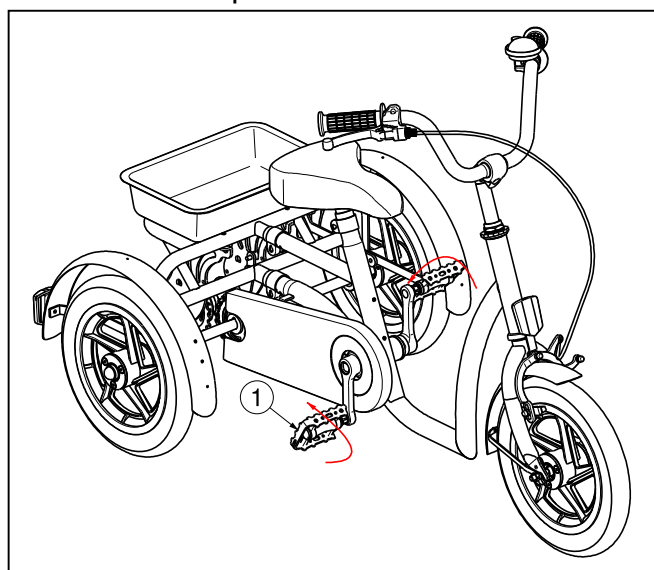

3.2 Operating the gear shifter (only 2215)

⚠ CAUTION: Risk of injury - Be sure to shift the lever one gear at a time, and reduce the force being applied to the pedals during shifting. If you try to force operation of the shifting lever while the pedals are being turned strongly, your feet may come off the pedals and the tricycle may topple over.

Turn the shift lever to shift to each of the three gears.

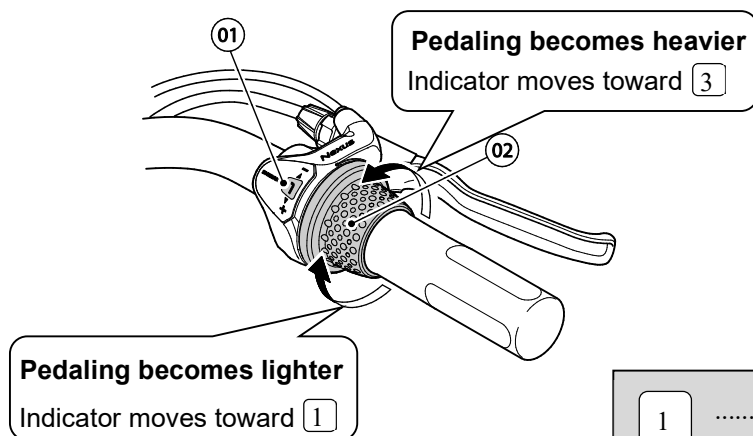

1 = Indicator
2 = Shift lever

1	Starting / Riding on sandy or rough road surfaces / Riding up slopes / Carrying heavy loads / Riding into head winds / When the light is illuminated
2	Riding on flat road surfaces
3	Riding at high speeds

3.3 Adjusting the saddle

⚠ CAUTION: Risk of injury - Never adjust the saddle when the user is sitting on the saddle.

⚠ CAUTION: Risk of injury – Check that the saddle is firmly secure before using the tricycle.



Adjust the height of the saddle as follow (stepless):

1. Loosen the screw ①.
2. Adjust the height of the saddle ② to a comfortable position.
3. Tighten the screw ① properly.

The maximum height is indicated with a straight line.

4 Maintenance

4.1 Points of maintenance

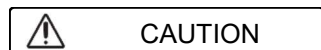

Risk of injuries and damage

Repairs and replacements may only be undertaken by trained persons and only genuine replacement parts of Vermeiren should be used.

i The service frequency depends on the frequency and intensity of use. Contact your dealer to agree to a common timetable for inspection/maintenance/repair.

For the maintenance manual, refer to the Vermeiren website: www.vermeiren.com.

Before each use

Inspect the following points:

- All parts: Present and undamaged or unworn.
- All parts: Clean, see § 4.2.2.
- Condition of wheels/tyres, see § 4.2.1;
- Condition of frame parts: No deformation, instability, weakness or loose connections
- Brakes: Undamaged and functioning.

Contact your specialist dealer for possible repairs or part replacements.

Yearly or more often

Have your tricycle inspected and serviced by your specialist dealer, at least once a year, or more often. The minimum maintenance frequency depends on use and should therefore be commonly agreed upon with your specialist dealer.

4.2 Maintenance instructions

4.2.1 Wheels and tyres

i Proper working of the brakes depends on the state of the tyres, and can change due to wear and contamination (water, oil, mud, ...).

Keep your wheels free of wires, hair, sand and fibres.

Check the profile of the tyres. If the tread depth is less than 1 mm, the tyres need to be replaced. Contact your specialist dealer for this matter.

Inflate each pneumatic tyre to the correct pressure (see pressure indication on the tyres).

4.2.2 Cleaning

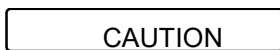

Risk of damage by moisture

Never use a hose or high-pressure cleaner to clean the tricycle.

Wipe all rigid parts with a damp cloth (not drenched). If necessary, use a mild soap, suitable for varnishes and synthetics.

The upholstery can be cleaned with lukewarm water and a mild soap. Do not use abrasive cleaning agents to clean.

4.2.3 Disinfection



Risk of damage

Disinfections may only be undertaken by trained persons. Consult your specialist dealer.

4.3 Troubleshooting

Even if you use your tricycle properly, a technical problem may occur. In this case, contact your local specialist dealer.



WARNING

Risk of injuries and damage

NEVER repair your tricycle yourself attempting to solve the problem.

The following symptoms may indicate a serious problem. Therefore always contact your specialist dealer if you spot any of the following deviations:

- Strange sound;
- Uneven tread wear on one of the tyres;
- Jerky movements;
- Damaged or broken wheel assemblies.

4.4 Expected lifespan

Your tricycle is constructed of aluminium components. The average lifespan of your tricycle is 5 years. Depending on the frequency of use, driving circumstances and maintenance, the lifespan will increase or decrease.

4.5 Reuse

Before each reuse, have the tricycle disinfected, inspected and serviced according to the instructions in §4.1 and §4.2.

4.6 End of use

At end of life, you need to dispose your tricycle according to the local environmental legislation. The best way to do so, is to disassemble the tricycle to facilitate the transport of recyclable parts.

5 Technical specifications

Technical terms below are valid for the tricycle in standard settings.

Brand	Vermeiren
Type	Tricycle
Name	2202, 2215

Description	2202 Aqua, Safari	2215 Sporty, Happy
Maximum occupant mass	40 kg	60 kg
Maximum load basket	5 kg	5 kg
Overall width	648mm	648mm
Overall length	1110mm	1294mm
Overall height	726mm - 838 mm	827mm - 940mm
Total mass	14,05kg	16,5kg
Maximum safe slope	7°	7°
Ground clearance	85mm	100mm
Height frame tube (entry height)	118mm	133mm
Diameter front tires	12`` x 2.00	16``x1.75
Pressure front tires	2.4-3 bar	2.0 bar
Diameter rear tires	12`` x 2.00	16``x1.75
Pressure rear tires	2.4-3 bar	2.0 bar
Height saddle	455mm - 570mm	610mm - 760mm
Distance between saddle and pedal	345mm - 470mm	480mm - 650mm
Height handgrips (measured from the ground)	It depends on handlebar model and stem	It depends on handlebar model and stem
Minimum height pedal	108mm	112mm
Maximum height pedal	287mm	361mm
Distance between saddle and steering	218mm - 229mm Adjustable: 0 mm	279mm - 303 mm Adjustable: -20 mm
Turning diameter	2000mm	2350mm
Rear gear	-	3
Front gear	-	-
Gear ratio	-	184%
Brakes	Clamp brake – Front; Torpedo - Rear	V-brake – Front; Torpedo – Rear
Storage and use temperature	+ 5 °C - +41°C	
Storage and use humidity	30% - 70%	
We reserve the right to introduce technical changes. Measurement tolerance ± 15 mm / 1,5 kg / 1,5°		

Table 1: Technical specifications

Table des matières

Table des matières	1
Préface	2
1 Votre produit	3
1.1 Options.....	3
2 Avant l'utilisation	4
2.1 Usage prévu.....	4
2.2 Instructions générales de sécurité.....	4
2.3 Les symboles sur le tricycle.....	5
2.4 Transport du tricycle.....	5
2.5 Entreposage.....	5
3 Utilisation de votre tricycle	6
3.1 Utilisation des freins.....	6
3.2 Fonctionnement du levier de vitesses (uniquement 2215).....	7
3.3 Réglage de la selle.....	7
4 Entretien	8
4.1 Points d'entretien.....	8
4.2 Instructions d'entretien.....	8
4.3 Résolution des problèmes.....	9
4.4 Durée de vie attendue.....	9
4.5 Réutilisation.....	9
4.6 Mise au rebut.....	9
5 Spécifications techniques	10

Préface

Félicitations ! Vous êtes à présent l'heureux propriétaire d'un tricycle Vermeiren !

Ce tricycle a été fabriqué par un personnel qualifié et responsable. Il est conçu et produit conformément aux normes de qualité élevées, appliquées par Vermeiren.

Veuillez lire attentivement ce manuel. Vous pourrez ainsi vous familiariser avec le fonctionnement, les capacités et les limites de votre tricycle.

Si vous avez encore des questions après la lecture de ce manuel, n'hésitez pas à prendre contact avec votre revendeur spécialisé. Il vous aidera volontiers.

Remarque importante

Pour assurer votre sécurité et prolonger la durée de vie de votre produit, prenez-en grand soin et faites-le contrôler ou entretenir régulièrement.

Ce manuel est le reflet des derniers développements du produit. Vermeiren a le droit d'apporter des modifications à ce type de produit sans être tenu d'adapter ou de remplacer des produits similaires fournis précédemment.

Les illustrations du produit sont utilisées afin de clarifier les instructions de ce manuel. Les détails du produit illustré peuvent diverger de votre produit.

Informations disponibles

Sur notre site Internet <http://www.vermeiren.com/>, vous trouverez toujours la dernière version des informations décrites dans le présent manuel. Veuillez consulter régulièrement ce site Internet pour connaître les éventuelles mises à jour.

Les personnes malvoyantes peuvent télécharger la version électronique de ce manuel et la lire au moyen d'une application de texte-parole.



Manuel d'utilisation
Pour l'utilisateur et le revendeur spécialisé



Instructions d'installation
Pour le revendeur spécialisé



Manuel d'entretien des tricycles
Pour le revendeur spécialisé



Déclaration de conformité CE

1 Votre produit



1. Poignées de poussée
2. Sonnette vélo
3. Guidon
4. Levier des freins
5. Réflecteur avant
6. Garde-boues
7. Freins avant
8. Roues avant
9. Cadre
10. Pédales
11. Couverture de la chaîne
12. Roues arrières
13. Réflecteur arrières
14. Panier
15. Selle
16. Plaque d'identification

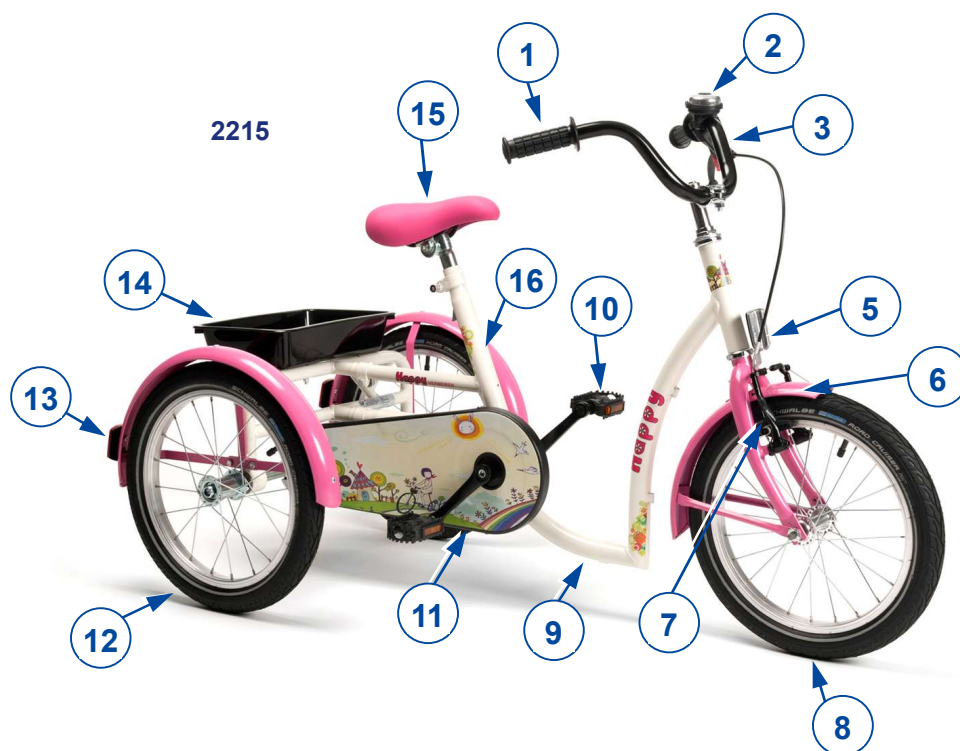

1.1 Options

Contactez votre revendeur spécialisé pour les options. Il vous conseillera avec plaisir.

2 Avant l'utilisation

2.1 Usage prévu

- Indications et contre-indications: L'utilisateur peut rouler avec le tricycle par lui-même. Le tricycle est conçu et produit pour des personnes qui souffrent de raideurs ou de lésions articulaires, d'insuffisances cardiaques ou d'une mauvaise circulation sanguine, de troubles de l'équilibre, de cachexie, ... Vous ne devez PAS utiliser ce tricycle si vous souffrez de handicaps physiques ou mentaux qui pourraient vous mettre vous-même, ou d'autres personnes, en danger pendant la conduite. C'est pourquoi vous devez d'abord consulter votre médecin et vous assurer que votre revendeur spécialisé est informé de cet avis.
- Le tricycle est adapté à une utilisation extérieure.
- Le tricycle est conçu et fabriqué uniquement pour le transport d'une personne avec un poids maximum tel que spécifié au §5. Il n'est pas destiné au transport de marchandises ou d'objets lourds, ni à tout autre usage que celui décrit précédemment.
- Utilisez uniquement des accessoires et des pièces de rechange approuvés par Vermeiren.
- Consultez également les détails techniques et les limites de votre tricycle au chapitre 5.
- La garantie sur ce produit est basée sur une utilisation et un entretien normaux, tels que décrits dans le présent manuel. Les dommages à votre produit dus à un usage inapproprié ou à un manque d'entretien auront pour effet d'annuler la garantie.

2.2 Instructions générales de sécurité



ATTENTION

Risque de blessures ou de dommages

Veillez lire et suivre les instructions stipulées dans le présent manuel d'utilisation. Autrement, vous pourriez vous blesser ou votre tricycle pourrait être endommagé.

Tenez compte des avertissements généraux suivants pendant l'emploi:

- N'utilisez pas votre tricycle si vous êtes sous l'influence de l'alcool, de médicaments ou d'autres substances qui peuvent influencer vos capacités de conduite.
- N'oubliez pas que certaines parties de votre tricycle peuvent devenir très chaudes ou très froides en fonction de la température ambiante, des rayons du soleil ou des dispositifs de chauffage. Faites donc attention lorsque vous les touchez. Portez des vêtements de protection s'il fait froid.
- Ne modifiez en aucun cas votre tricycle.
- Veillez à ce qu'aucun objet et/ou parties du corps ne se placent entre les jantes des roues. Cela peut en effet causer des lésions et/ou des dommages au tricycle.
- Observez les effets sur le comportement du tricycle lorsque vous déplacez son centre de gravité, sur une pente ou une montée, sur un sol avec une pente latérale ou lors du franchissement d'obstacles par exemple.
- Le tricycle doit être utilisé selon les règles de circulation applicables.
- Adaptez votre conduite aux conditions météorologiques et les conditions de circulation.
- Afin d'améliorer votre visibilité lors d'un déplacement de nuit, portez les vêtements les plus clairs possible ou des vêtements réfléchissants et vérifiez que les réflecteurs fixés à l'avant et à l'arrière de tricycle sont clairement visibles.
- Veillez à ce que la charge maximale de votre tricycle ne soit pas dépassée.
- Soyez prudent lors de la conduite dans les virages le tricycle peut perdre en stabilité latérale.

Sachez que votre fauteuil roulant peut interférer avec certains types de systèmes antivol, selon les paramètres utilisés. Cela peut déclencher l'alarme du magasin.

2.3 Les symboles sur le tricycle



Poids maximum de l'utilisateur en kg



Indication du type

2.4 Transport du tricycle

Le meilleur moyen de déplacer le tricycle consiste à le faire rouler sur ses roues et rouler le tricycle à la place souhaitée.

2.5 Entreposage

- i** Assurez-vous que votre tricycle est entreposé dans un environnement sec pour éviter la formation de moisissure et l'endommagement du rembourrage, voir également le chapitre 5.

3 Utilisation de votre tricycle

⚠ AVERTISSEMENT Risque de blessures

- Lisez d'abord les chapitres précédents et informez-vous à propos de l'usage visé. N'utilisez PAS votre tricycle sans avoir d'abord lu et bien compris toutes les instructions.
- En cas de doutes ou de questions, n'hésitez pas à prendre contact avec votre revendeur local, votre prestataire de soins ou votre conseiller technique qui pourra vous aider.

3.1 Utilisation des freins

⚠ AVERTISSEMENT Risque de blessures

- L'usure et la contamination des pneus (eau, huile, boue, ...) influencent de le bon fonctionnement des freins. Vérifiez l'état des pneus avant chaque utilisation.
- Les freins sont réglables et sont sujets à l'usure – Vérifiez leur fonctionnement avant chaque utilisation.

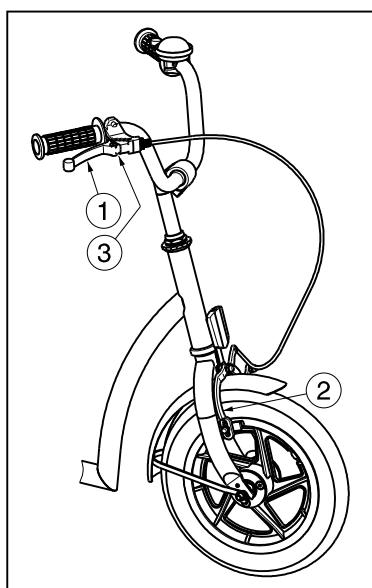

Pour appliquer le frein de la roue avant:

1. Appuyez sur le levier de frein ① en direction de la poignée.
2. Le frein ② est pressée contre la roue avant.

Pour enlever le frein de la roue avant:

1. Relâchez le levier de frein ①.

Bloquer les freins en appuyant sur la plaque ③.

Le frein de la roue arrière peut être activé avec les mêmes instructions comme le frein de la roue avant. Levier gauche ou droit peut être choisie à l'achat.

Pour appliquer le frein de torpille ② démonter les roues arrière:

1. Tournez les pédales ① vers l'arrière.

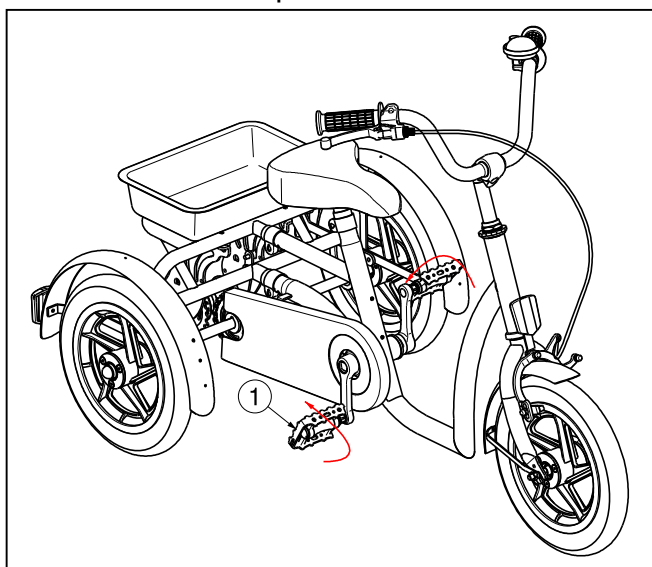

3.2 Fonctionnement du levier de vitesses (uniquement 2215)

⚠ ATTENTION : Risque de blessure - Assurez-vous de déplacer le levier d'une vitesse à la fois, et de réduire la force appliquée sur les pédales pendant le décalage. Si vous essayez de forcer le fonctionnement du levier de vitesses, tandis que les pédales sont transformées fortement, vos pieds peuvent se détacher des pédales et le tricycle peut basculer.

Mettez le levier de vitesses pour passer à chacun des trois vitesses.

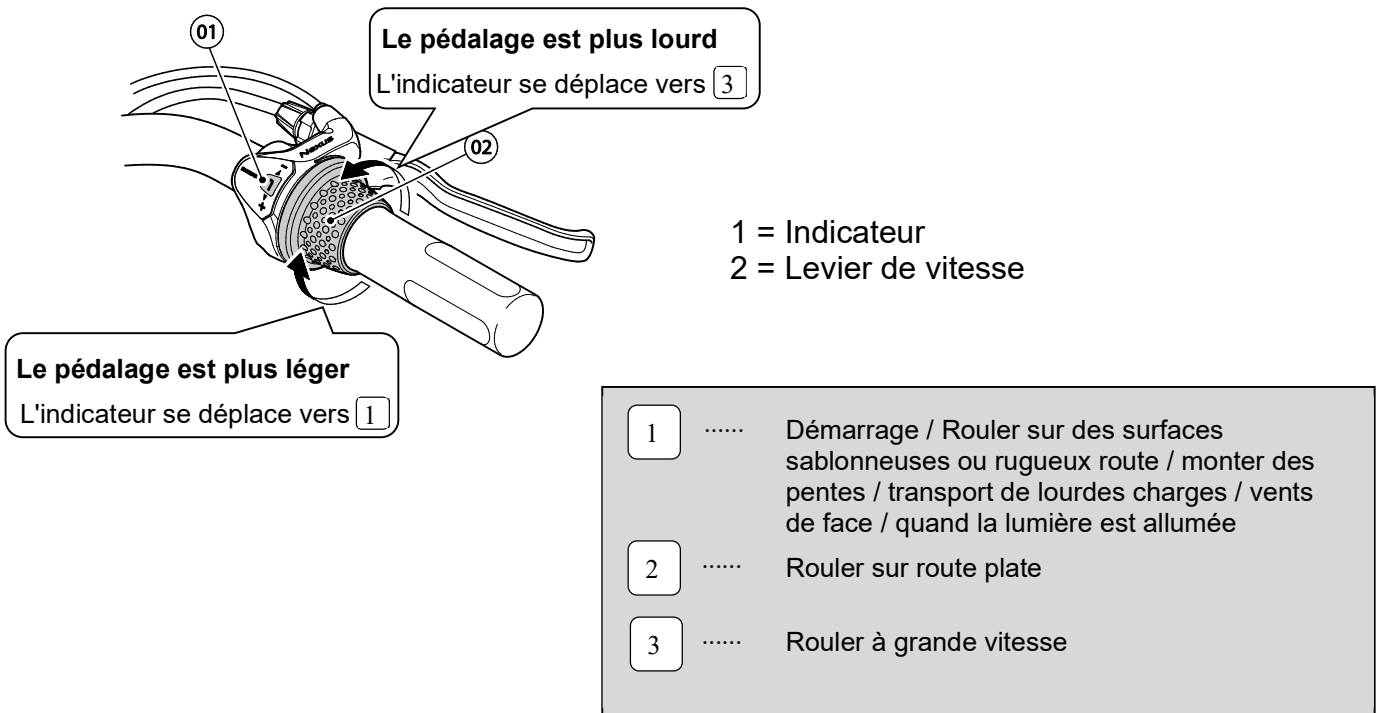

3.3 Reglage de la selle

⚠ ATTENTION : risque de lésion – Ne jamais régler la selle lorsque l'utilisateur est assis sur la selle.

⚠ ATTENTION : risque de lésion – Vérifiez que la selle sont fermement installés avant d'utiliser le tricycle.



Réglez la hauteur de la selle de la manière suivante (progressivement) :

1. Enlevez la vis ①.
2. Ajustez le hauteur de la selle ② à une hauteur confortable.
3. Serrez à nouveau bien la vis ①.

La hauteur maximale est indiquée par une ligne.

4 Entretien

4.1 Points d'entretien



ATTENTION

Risque de blessures et de dommages

Les réparations et les remplacements ne peuvent être réalisés que par des personnes formées, et seules des pièces de remplacement d'origine de Vermeiren peuvent être utilisées.

i La fréquence d'entretien dépend de la fréquence et de l'intensité de l'utilisation. Prenez contact avec votre commerçant pour convenir d'un rendez-vous pour une inspection/un entretien/une réparation.

Le mode d'entretien se trouve sur le site Internet de Vermeiren : www.vermeiren.com.

Avant chaque utilisation

Inspectez les points suivants :

- Toutes les pièces : Présentes et sans dommage ni usure.
- Toutes les pièces : Propres, voir § 4.2.2.
- État des roues/pneus, voir § 4.2.1.
- État des pièces du cadre : Pas de déformation, d'instabilité, de faiblesse ou de connexions desserrées.
- Freins : Non endommagés et fonctionnant.

Contactez votre commerçant spécialisé pour les réparations et les remplacements de pièces éventuels.

Chaque année ou plus souvent

Faites inspecter et entretenir votre tricycle par votre revendeur spécialisé au moins une fois par an, ou plus. La fréquence d'entretien minimale dépend de l'usage et doit être déterminée de commun accord avec votre commerçant spécialisé.

4.2 Instructions d'entretien

4.2.1 Roues et pneus



Un fonctionnement correct des freins dépend de l'état des pneus, qui peut changer en raison de l'usure et de la contamination (eau, huile, boue...).

Éliminez les fils, cheveux, le sable et les fibres de vos roues.

Vérifiez le profil des pneus. Si la profondeur de la sculpture est inférieure à 1 mm, les pneus doivent être remplacés. Prenez contact avec votre revendeur spécialisé à ce propos.

Gonflez chaque pneu à la pression adéquate (cf. les indications de pression sur les pneus).

4.2.2 Nettoyage

ATTENTION

Risque de dommages dus à l'humidité

- N'utilisez jamais un tuyau ou un nettoyeur à haute pression pour nettoyer le tricycle.

Essuyez toutes les parties rigides avec un chiffon humide (pas détrempé). Si nécessaire, utilisez un savon doux, approprié pour les laques et les synthétiques.

Le rembourrage peut être nettoyé à l'eau tiède additionnée de savon doux. N'utilisez pas de produits de nettoyage abrasifs.

4.2.3 Désinfection

ATTENTION

Risque de dommages

- La désinfection ne peut être réalisée que par des personnes qualifiées. Renseignez-vous auprès de votre revendeur spécialisé à cet égard.

4.3 Résolution des problèmes

Même si vous utilisez votre tricycle de façon appropriée, les problèmes techniques ne sont pas exclus. Dans ce cas, contactez votre local revendeur spécialisé.

**AVERTISSEMENT**

Risque de blessures et de dommages

- Ne réparez JAMAIS votre tricycle vous-même pour tenter de résoudre le problème.

Les symptômes suivants peuvent indiquer un problème grave. Par conséquent, prenez toujours contact avec votre revendeur spécialisé si vous détectez l'une des anomalies suivantes :

- Bruit anormal ;
- Usure inégale sur la sculpture de l'un des pneus ;
- Mouvements saccadés ;
- Ensembles de roues endommagés ou cassés.

4.4 Durée de vie attendue

Votre tricycle est fabriqué avec des pièces en aluminium. La durée de vie moyenne de tricycle roulant est de 5 ans. Selon la fréquence d'utilisation, les circonstances de conduite et d'entretien, la durée de vie augmentera ou diminuera.

4.5 Réutilisation

Avant chaque réutilisation, faites désinfecter, inspecter et entretenir le tricycle conformément aux instructions du §4.1 et du §4.2.

4.6 Mise au rebut

À la fin de sa durée de vie, votre tricycle doit être évacué conformément à la législation environnementale locale. Il est recommandé de démonter le tricycle afin de faciliter le transport des matériaux recyclables.

5 Spécifications techniques

Les indications techniques ci-dessous sont valides pour le tricycle avec ses réglages standard.

Marque	Vermeiren
Type	Tricycle
Modèle	2202, 2215

Description	2202 Aqua, Safari	2215 Sporty, Happy
Poids max. du patient	40 kg	60 kg
Charge maximale panier	5 kg	5 kg
Largeur totale	648mm	648mm
Longueur totale	1110mm	1294mm
Hauteur totale	726mm - 838 mm	827mm - 940mm
Masse totale	14,05kg	16,5kg
Pente sécurisée maximale	7°	7°
Garde au sol	85mm	100mm
Taille du tube de cadre	118mm	133mm
Diamètre roues avant	12" x 2.00	16" x 1.75
Pression des pneus roues avant	2.4-3 bar	2.0 bar
Diamètre des roues arrières	12" x 2.00	16" x 1.75
Pression des pneus roues arrières	2.4-3 bar	2.0 bar
Hauteur selle	455mm - 570mm	610mm - 760mm
Distance entre la selle et le pédale	345mm - 470mm	480mm - 650mm
Poignées en hauteur (mesurée à partir du sol)	Cela dépend du modèle et du support de direction	Cela dépend du modèle et du support de direction
Hauteur minimale pédale	108mm	112mm
Hauteur maximale pédale	287mm	361mm
Distance entre la selle et le guidon	218mm - 229mm Réglable: 0 mm	279mm - 303 mm Réglable: -20 mm
Rayon de braquage	2000mm	2350mm
Vitesses arrières	-	3
Vitesses avant	-	-
Rapport de vitesse	-	184%
Freins	Frein (pince) – Avant; Frein à rétropédalage - Arrière	V-frein – Avant; Frein à rétropédalage – Arrière
Température de stockage et d'utilisation	5 °C - +41°C	
Humidité de stockage et d'utilisation	30% - 70%	
Nous nous réservons le droit d'apporter des modifications techniques. Tolérances ± 15 mm / 1,5 kg / 1,5°		

Tableau 1 : Spécifications techniques

Inhoudsopgave

Inhoudsopgave	1
Voorwoord	2
1 Uw product	3
1.1 Opties	3
2 Voor gebruik	4
2.1 Beoogd gebruik	4
2.2 Algemene veiligheidsmaatregelen	4
2.3 Symbolen op de rolstoel	5
2.4 Transport van de driewiel fiets	5
2.5 Opslag	5
3 Uw driewiel fiets gebruiken	6
3.1 De remmen bedienen	6
3.2 Bedienen van de versnellingen (enkel 2215)	7
3.3 Aanpassen van het zadel	7
4 Onderhoud	8
4.1 Tijdstippen voor onderhoud	8
4.2 Onderhoudsinstructies	8
4.3 Probleemoplossing	9
4.4 Verwachte levensduur	9
4.5 Hergebruik	9
4.6 Beëindiging van gebruik	9
5 Technische specificaties	10

Voorwoord

Proficiat! u bent eigenaar van een Vermeiren-driewiel fiets!

Deze driewiel fiets werd vervaardigd door gekwalificeerd en toegewijd personeel. Hij werd ontworpen en geproduceerd volgens hoge kwaliteitsnormen, bewaakt door Vermeiren.

Bedankt voor uw vertrouwen in de producten van Vermeiren. Om u te ondersteunen bij het gebruik van deze driewiel fiets en zijn bedieningsmogelijkheden, bieden we u deze handleiding aan. Lees deze informatie zorgvuldig door: het zal u helpen om vertrouwd te raken met de besturing, mogelijkheden en beperkingen van uw fiets.

Indien u na het lezen van deze handleiding nog vragen heeft, aarzel dan niet om contact op te nemen met uw vakhandelaar. Hij/Zij zal u met plezier verder helpen.

Belangrijke opmerking

Om uw veiligheid te garanderen, en om de levensduur van uw product te verlengen, raden we u aan om er goed zorg voor te dragen en om regelmatig nazicht en onderhoud te laten uitvoeren.

Deze handleiding houdt rekening met de recentste productontwikkelingen. De Firma Vermeiren behoudt zich het recht voor om wijzigingen aan dit type product door te voeren zonder verplicht te zijn om voordien geleverde producten aan te passen of te vervangen.

Afbeeldingen van het product worden gebruikt om de instructies in deze handleiding te verduidelijken. Details van het afgebeelde product kunnen afwijken van uw aangekochte product.

Beschikbare informatie

Op onze website <http://www.vermeiren.com/> kan u steeds de meest recente versie terugvinden van de informatie in deze handleiding. Contacteer deze website regelmatig voor mogelijke updates.

Mensen met een visuele beperking kunnen de elektronische versie van deze handleiding downloaden en laten voorlezen door een tekst-naar-spraak programma.



Gebruiksaanwijzing

Voor de gebruiker en vakhandelaar



Installatiehandleiding

Voor de vakhandelaar



Onderhoudshandleiding voor driewiel fietsen

Voor de vakhandelaar



EC-conformiteitsverklaring

1 Uw product



1. Handgrepen
2. Bel
3. Stuur
4. Hengel remmen
5. Voorste reflector
6. Spatborden
7. Voorste remmen
8. Voorwielen
9. Frame
10. Pedalen
11. Kettingkast
12. Achterwielen
13. Achterste reflector
14. Bakje
15. Zadel
16. Identificatieplaat

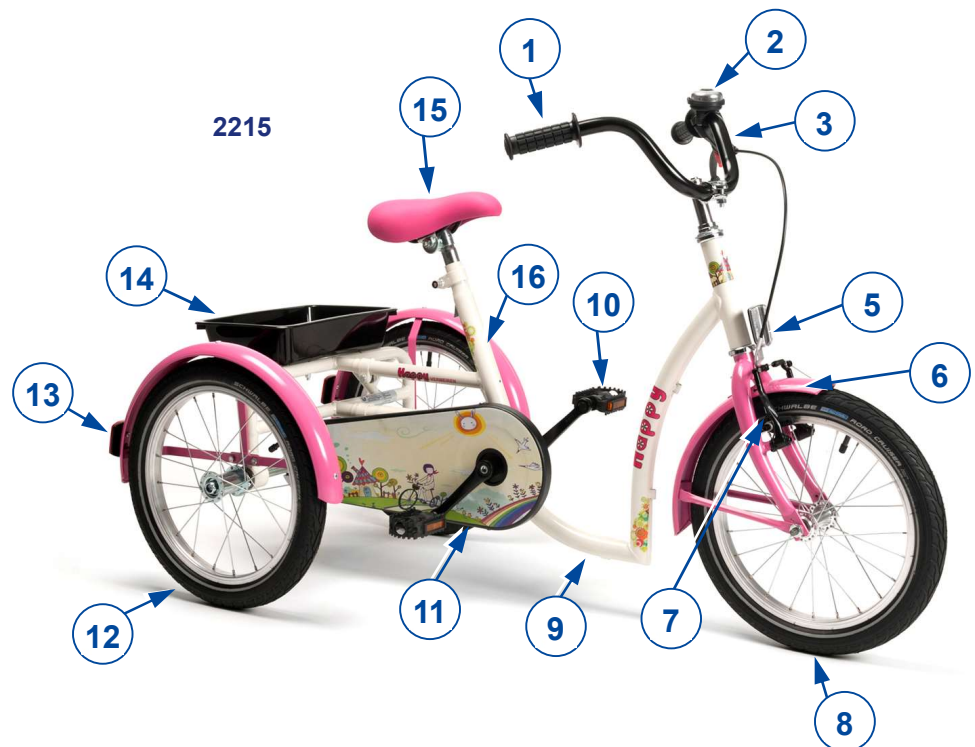

1.1 Opties

Neem contact op met uw vakhandelaar voor meer informatie over opties. Hij geeft u graag advies.

2 Voor gebruik

2.1 Beoogd gebruik

- Indicaties en contra-indicaties: De gebruiker kan zelf met de driewiel fiets rijden. De fiets is ontworpen voor gebruikers met stijve of beschadigde gewrichten, hartproblemen of een slechte bloedsomloop, evenwichtsstoornissen, cachexie, ... Gebruik deze driewiel fiets NIET indien u lijdt aan psychische of mentale beperkingen waardoor u uzelf of andere mensen in gevaar kan brengen bij het rijden. Consulteer daarom eerst uw dokter, en informeer uw vakhandelaar over zijn/haar advies.
- De driewiel fiets kan buiten gebruikt worden.
- Deze driewiel fiets is uitsluitend ontworpen voor het vervoer/transfer van één (1) persoon met een maximumgewicht zoals aangegeven in §5. Het is niet bedoeld om zware goederen of objecten te vervoeren, noch voor enig ander gebruik dan hiervoor beschreven.
- Gebruik enkel accessoires en reserveonderdelen die werden goedgekeurd door Vermeiren.
- Lees eerst alle technische details en limieten van uw driewiel fiets in hoofdstuk 5.
- De garantie op dit product is gebaseerd op normaal gebruik en onderhoud zoals beschreven in deze handleiding. De garantie vervalt bij schade die werd veroorzaakt door verkeerd gebruik of gebrek aan onderhoud.

2.2 Algemene veiligheidsmaatregelen



VOORZICHTIG

Gevaar voor letsel en/of beschadiging

Lees de instructies in deze handleiding en volg ze nauwkeurig op. Zo niet, kan dit leiden tot lichamelijk letsel of beschadiging aan uw driewiel fiets.

Houd rekening met de volgende algemene waarschuwingen tijdens het gebruik:

- Gebruik de driewiel fiets niet indien u onder invloed bent van alcohol, medicijnen of andere substanties die uw rijvermogen verminderen.
- Houd er rekening mee dat sommige onderdelen van uw driewiel fiets zeer warm of koud kunnen worden door omgevingstemperatuur, de zon of verwarmingstoestellen. Wees daarom voorzichtig bij het aanraken. Draag beschermende kleding bij koud weer.
- Wijzig uw driewiel fiets op geen enkele manier.
- Let erop dat geen voorwerpen en/of lichaamsdelen tussen de spaken van de wielen terechtkomen. Dit kan immers letsel en/of schade aan de driewiel fiets veroorzaken.
- Onderzoek het effect van een veranderd zwaartepunt op het gedrag van de driewiel fiets (bijv. op hellingen, op zijdelingse hellingen of bij het overwinnen van hindernissen).
- De driewiel fiets moet gebruikt worden volgens de geldende verkeersregels.
- Pas uw rijstijl aan aan het weer en het verkeer.
- Zorg ervoor dat u in het donker goed zichtbaar bent. Draag lichte kleding of kleding met reflectoren en zorg ervoor dat de reflectoren vooraan en achteraan de driewiel fiets goed zichtbaar zijn.
- Let erop dat de maximale belasting van uw driewiel fiets niet wordt overschreden.
- Wees voorzichtig bij het rijden in bochten, de driewiel fiets kan zijn zijdelingse stabiliteit verliezen.

Indien zich een ernstig incident heeft voorgedaan met uw product, breng dan Vermeiren of uw gespecialiseerde dealer op de hoogte, evenals de bevoegde autoriteit in uw land.

2.3 Symbolen op de rolstoel



Maximum gewicht van de gebruiker in kg

Type aanduiding

2.4 Transport van de driewielers

De beste manier om de driewielers te verplaatsen is om gebruik te maken van de wielen en zo de driewielers naar de gewenste plaats verder te rollen.

2.5 Opslag

- i** Zorg ervoor dat uw driewieler droog wordt bewaard om schimmel of schade aan de bekleding te voorkomen, zie hoofdstuk 5.

3 Uw driewiel fiets gebruiken

 **WAARSCHUWING** Gevaar voor letsel

- Lees eerst de voorgaande hoofdstukken en informeer uzelf over het beoogde gebruik. Gebruik uw driewiel fiets NIET voordat u alle instructies gelezen en begrepen heeft.
- Als u nog vragen heeft of als u ergens aan twijfelt, aarzel dan niet om contact op te nemen met uw lokale vakhandelaar, zorgverlener, of technisch adviseur om u te helpen.

3.1 De remmen bedienen

 **WAARSCHUWING** Gevaar voor letsel

- De werking van de remmen wordt beïnvloed door slijtage en vervuiling van de banden (water, olie, slijk, ...) – Controleer voor elk gebruik de staat van de banden.
- De remmen zijn instelbaar en kunnen verouderen – Controleer voor elk gebruik de goede werking van de remmen.

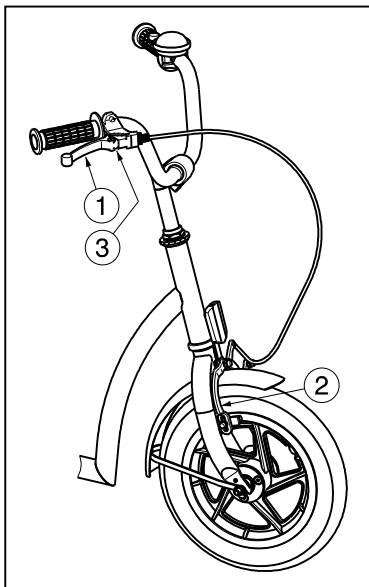

Om de rem van het voorwiel in te schakelen:

1. Druk de remhendel ① naar de handgreep.
2. De rem ② wordt tegen het voorwiel gedrukt.

Om de rem van het voorwiel los te maken:

1. Laat de remhendel ① los.

Activeren van de parkeerremmen: Blokkeer de remmen door op de plaat ③ te duwen.

De rem voor het achterwiel kan met dezelfde instructies als voor het voorwiel worden geactiveerd. De kant links of rechts voor de hendel kan bij de aankoop worden beslist.

Om de terugtraprem ② van de achterwielen te activeren:

1. Draai de pedalen ① naar achteren.

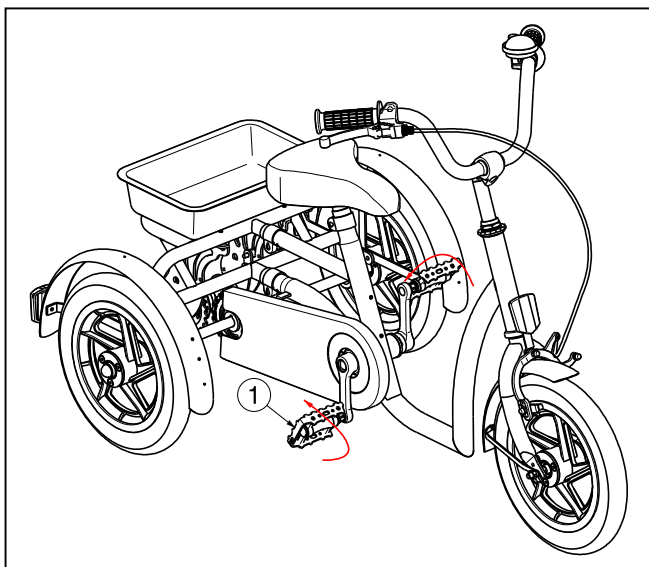

3.2 Bedienen van de versnellingen (enkel 2215)

⚠ VOORZICHTIG: Gevaar voor letsel - Let er op dat bij de bediening van de hendel deze slechts met één versnelling per keer over te schakelen en verminder tijdens het overschakelen de kracht die u op de pedalen uitoefent. Als u de pedalen met kracht ronddraait en daarbij de bediening van de schakelhendel probeert te forceren, bestaat de kans dat uw voeten van de pedalen glijden en dat de fiets over kop slaat.

Draai de schakelhendel voor het overschakelen van elk van de drie versnellingen.

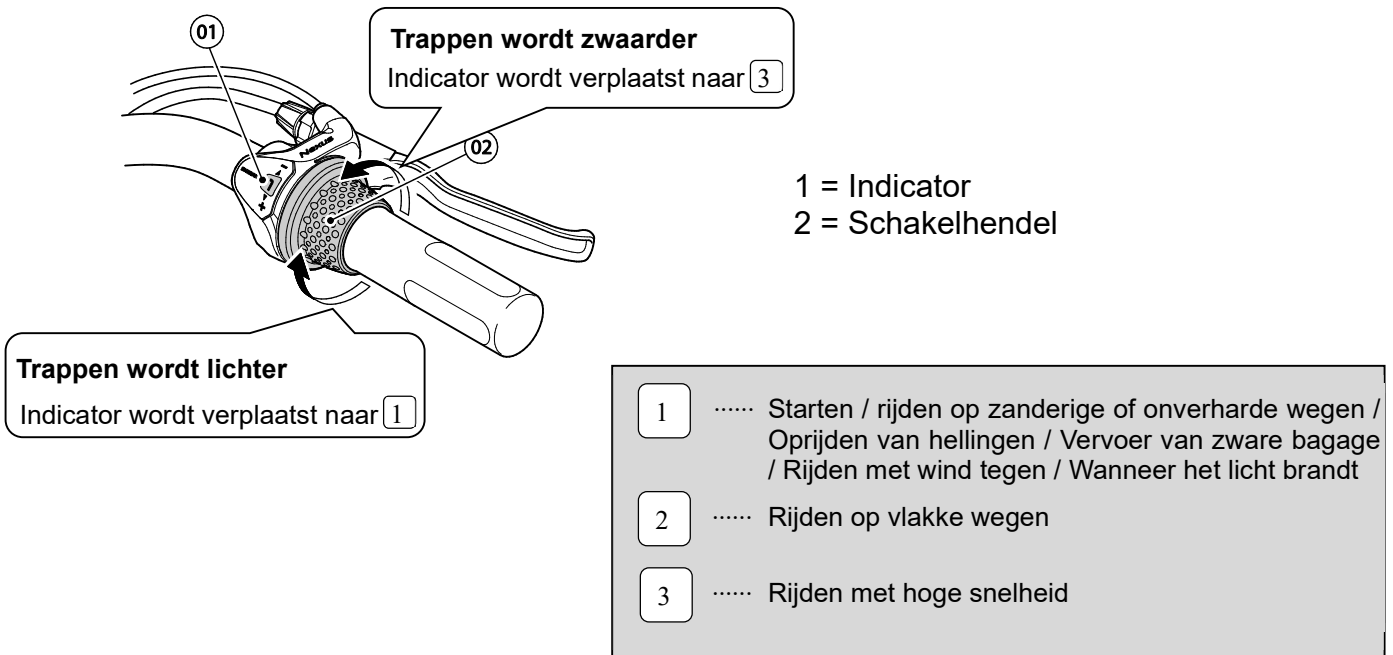

3.3 Aanpassen van het zadel

⚠ VOORZICHTIG: Gevaar voor letsel - Verstel het zadel niet wanneer de gebruiker op het zadel zit.

⚠ VOORZICHTIG: Gevaar voor letsel - Controleer of het zadel goed is vastgemaakt vooraleer de driewiel fiets te gebruiken.



Stel de hoogte van het zadel als volgt in (traploos):

1. Verwijder de schroef ①.
2. Stel de hoogte van het zadel ② op een comfortabele positie in.
3. Draai de schroef ① goed vast.

De maximum hoogte wordt aangeduid met een rechte lijn.

4 Onderhoud

4.1 Tijdstippen voor onderhoud



VOORZICHTIG

Gevaar voor letsel of beschadiging

Reparaties en vervangingen mogen enkel uitgevoerd worden door opgeleid personeel, en enkel originele onderdelen van Vermeiren mogen hierbij gebruikt worden.

i De onderhoudsfrequentie hangt af van de frequentie en intensiteit van gebruik. Neem contact op met uw vakhandelaar om een tijdschema vast te leggen voor nazicht/onderhoud/repairatie.

Voor de onderhoudshandleiding kan u de website van Vermeiren raadplegen: www.vermeiren.com.

Voor ieder gebruik

Kijk de volgende punten na:

- Alle onderdelen: aanwezig en niet beschadigd of versleten.
- Alle onderdelen: schoon, zie § 4.2.2
- Staat van de wielen, zie §4.2.1
- Staat van de frameonderdelen: geen vervorming, instabiliteit, zwakte of losse verbindingen.
- Remmen: onbeschadigd en werkend

Contacteer uw vakhandelaar voor eventuele reparaties of vervanging van onderdelen.

Jaarlijks of vaker

Laat uw driewiel fiets nakijken en onderhouden door uw vakhandelaar, ten minste één keer per jaar of vaker. De minimale onderhoudsfrequentie is afhankelijk van het gebruik en moet daarom besproken worden met uw vakhandelaar.

4.2 Onderhoudsinstructies

4.2.1 Wielen en banden

i De goede werking van de remmen hangt af van de staat van de banden, die onderhevig zijn aan slijtage en verontreiniging (water, olie, modder,...).

Houd de wielen vrij van draden, haar, zand en vezels.

Kijk het profiel van de banden na. Als de profieldiepte minder dan 1 mm bedraagt, moeten de banden vervangen worden. Contacteer hiervoor uw vakhandelaar.

Pomp de banden op volgens de correcte spanning (zie drukindicatie op de banden).

4.2.2 Schoonmaak



VOORZICHTIG

Gevaar voor beschadiging door vocht

- Gebruik nooit een tuinslang of hogedrukreiniger om de driewiel fiets schoon te maken.

Veeg alle harde onderdelen schoon met een vochtig doek (niet doorweekt). Indien nodig, gebruik een milde zeep die geschikt is voor vernis en synthetische materialen.

De bekleding kan schoon worden gemaakt met lauw water en een milde zeep. Gebruik geen agressieve schoonmaakmiddelen.

4.2.3 Ontsmetting



VOORZICHTIG

Gevaar voor beschadiging

- Ontsmetting mag enkel worden uitgevoerd door getraind personeel. Neem contact op met uw vakhandelaar.

4.3 Probleemoplossing

Ook wanneer u de driewiel fiets correct gebruikt, is het toch mogelijk dat er een technisch probleem optreedt. Neem in dat geval contact op met uw vakhandelaar.

 **WAARSCHUWING** Gevaar voor letsel of beschadiging

- Probeer NOOIT zelf uw driewiel fiets te repareren.

De volgende tekenen kunnen wijzen op een ernstig probleem. Neem daarom steeds contact op met uw vakhandelaar als u een van de volgende afwijkingen opmerkt:

- Vreemde geluiden;
- Oneven bandenslijtage op een van de banden;
- Schokkerige bewegingen;
- Beschadigde of kapotte wielmontages.

4.4 Verwachte levensduur

Uw driewiel fiets is gemaakt van aluminium onderdelen. De gemiddelde levensduur van uw driewiel fiets is 5 jaar. De levensduur zal toenemen of afnemen afhankelijk van de gebruiksfrequentie, rijomstandigheden en onderhoud.

4.5 Hergebruik

Voor ieder hergebruik moet de driewiel fiets ontsmet, geïnspecteerd en onderhouden worden volgens de instructies in §4.1 en §4.2.

4.6 Beëindiging van gebruik

Op het einde van de levensduur moet u de driewiel fiets vernietigen volgens de lokale milieuwetgeving. De beste manier om dit te doen, is de fiets te demonteren om het vervoer van de recycleerbare onderdelen te vergemakkelijken.

5 Technische specificaties

Onderstaande technische gegevens zijn geldig voor de driewielers in standaard instellingen.

Merk	Vermeiren	
Type	Driewielers	
Model	2202, 2215	
Beschrijving	2202 Aqua, Safari	2215 Sporty, Happy
Maximale massa gebruiker	40 kg	60 kg
Maximale belasting mandje	5 kg	5 kg
Totale breedte	648mm	648mm
Totale lengte	1110mm	1294mm
Totale hoogte	726mm - 838 mm	827mm - 940mm
Totaal gewicht	14,05kg	16,5kg
Maximale veilige helling	7°	7°
Grondspeling	85mm	100mm
Hoogte buis van het frame (instaphoogte)	118mm	133mm
Diameter voorwielen	12`` x 2.00	16``x1.75
Bandenspanning voorwielen	2.4-3 bar	2.0 bar
Diameter achterwielen	12`` x 2.00	16``x1.75
Bandenspanning achterwielen	2.4-3 bar	2.0 bar
Hoogte zadel	455mm - 570mm	610mm - 760mm
Afstand tussen zadel en pedaal	345mm - 470mm	480mm - 650mm
Hoogte handgrepen (gemeten vanaf de grond)	Hangt af van het model en bevestiging van het stuur	Hangt af van het model en bevestiging van het stuur
Minimum hoogte pedaal	108mm	112mm
Maximum hoogte pedaal	287mm	361mm
Afstand tussen zadel en stuur	218mm - 229mm Regelbaar: 0 mm	279mm - 303 mm Regelbaar: -20 mm
Draaicirkel	2000mm	2350mm
Verstellingen achteraan	-	3
Verstellingen vooraan	-	-
Overbrengingsverhouding	-	184%
Remmen	Klemrem - vooraan; Terugtraprem - Achteraan	V-rem – Vooraan; Terugtraprem - Achteraan
Opslag en gebruikstemperatuur	5 °C - +41°C	
Opslag en gebruiksluchtvochtigheid	30% - 70%	
We behouden ons het recht voor om technische wijzigingen te introduceren. Meettolerantie ± 15 mm / 1,5 kg / 1,5°		

Tabel 1: Technische specificaties

Inhalt	1
Vorwort	2
1 Ihr Produkt	3
1.1 Optionen	3
2 Vor der Benutzung	4
2.1 Bestimmungsgemäße Verwendung	4
2.2 Allgemeine Sicherheitshinweise	4
2.3 Symbole am Dreirad	5
2.4 Transport des Dreirads.....	5
2.5 Lagerung.....	5
3 Benutzung des Dreirads	6
3.1 Betätigen der Bremsen	6
3.2 Bedienung der Gangschaltung (nur für 2215)	7
3.3 Einstellen des Sattels.....	7
4 Wartung	8
4.1 Wartungspunkte	8
4.2 Wartungshinweise	8
4.3 Störungsbeseitigung	9
4.4 Voraussichtliche Nutzungsdauer	9
4.5 Wiederbenutzung	9
4.6 Nutzungsende	9
5 Technische Daten	10

Vorwort

DE

Herzlichen Glückwunsch! Sie sind nun Besitzer eines Vermeiren- Dreirads!

Dieses Dreirad wurde von versierten und engagierten Mitarbeitern gefertigt. Es entspricht hinsichtlich Konstruktion und Fertigung den hohen Qualitätsstandards von Vermeiren.

Lesen Sie dieses Handbuch daher bitte aufmerksam durch, um sich mit der Bedienung, den Fähigkeiten und Beschränkungen Ihres Dreirads vertraut zu machen.

Sollten Sie nach der Lektüre dieses Handbuchs noch Fragen haben, können Sie sich jederzeit an Ihren Fachhändler wenden. Er wird Ihnen gerne in dieser Angelegenheit weiterhelfen.

Wichtiger Hinweis

Um Ihre Sicherheit zu gewährleisten und die Nutzungsdauer Ihres Produkts zu verlängern, sollten Sie es gut behandeln und regelmäßig überprüfen und/oder warten lassen.

Dieses Handbuch enthält die neuesten Produktentwicklungen. Vermeiren behält sich das Recht vor, Veränderungen an dieser Art von Produkt vorzunehmen, ohne eine Verpflichtung einzugehen, ähnliche bereits ausgelieferte Produkte anzupassen oder auszutauschen.

Abbildungen des Produkts dienen zur Verdeutlichung der Anweisungen in diesem Handbuch. Das gezeigte Produkt kann in Details von Ihrem Produkt abweichen.

Verfügbare Informationen

Auf unserer Webseite <http://www.vermeiren.com/> finden Sie stets die aktuellste Version der in diesem Handbuch beschriebenen Informationen. Informieren Sie sich bitte regelmäßig auf dieser Website nach eventuell verfügbaren Aktualisierungen.

Sehbehinderte Menschen können sich die elektronische Version dieses Handbuchs herunterladen und mit Hilfe einer Sprachsyntheselösung („Text-to-Speech-Software“) vorlesen lassen.



Benutzerhandbuch

Für Anwender und Fachhändler



Installationsanweisungen

Für Fachhändler



Servicehandbuch für Dreiräder

Für Fachhändler



EG-Konformitätserklärung

1 Ihr Produkt

2202



1. Handgriffe
2. Klingel
3. Lenker
4. Bremshebel
5. Vorderer Reflektor
6. Schutzbleche
7. Vorderradbremse
8. Vorderrad
9. Rahmen
10. Pedalen
11. Kettenschutz
12. Hinterräder
13. Hinterer Reflektor
14. Ablage
15. Sattel
16. Typenschild

2215

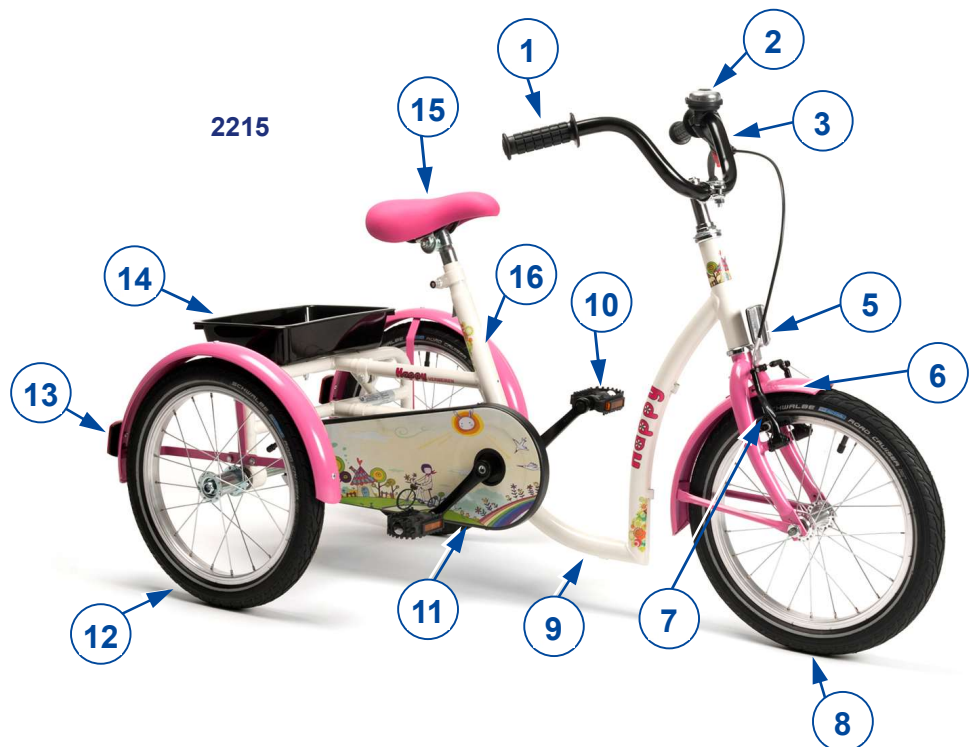

1.1 Optionen

Für Optionen setzen Sie sich mit Ihrem Fachhändler in Verbindung. Er berät Sie gern.

2 Vor der Benutzung

2.1 Bestimmungsgemäße Verwendung

- Indikationen und Kontraindikationen: Der Benutzer kann mit dem Dreirad alleine fahren. Das Dreirad ist für Personen mit steifen oder beschädigten Gelenken, Herzinsuffizienz oder schlechtem Blutkreislauf, Gleichgewichtsstörungen, Kachexie, ... gedacht. Sie dürfen dieses Dreirad NICHT benutzen, wenn Sie unter körperlichen oder seelischen Beeinträchtigungen leiden, die Sie oder andere Personen beim Fahren in Gefahr bringen können. Suchen Sie daher bitte zunächst Ihren Arzt auf und stellen Sie sicher, dass Ihr Fachhändler über dessen Rat informiert ist.
- Das Dreirad ist für den Einsatz im Freien ausgelegt.
- Das Dreirad ist ausschließlich für den Transport von 1 Person mit dem in §5 angegebenen Höchstgewicht konzipiert und hergestellt. Er ist nicht dafür vorgesehen, schweren Sachen oder Objekte zu transportieren oder zu anderen Zwecken als zuvor beschrieben benutzt zu werden.
- Verwenden Sie ausschließlich von Vermeiren genehmigte Zubehör- oder Ersatzteile.
- Sehen Sie sich auch die technischen Daten und die Einschränkungen Ihres Dreirads in Abschnitt 5 an.
- Die Garantie für dieses Produkt beruht auf dessen normaler Benutzung und Wartung wie in diesem Handbuch beschrieben. Schäden an Ihrem Produkt, die auf unsachgemäße Benutzung oder mangelnde Wartung zurückzuführen sind, führen zum Erlöschen der Garantie.

2.2 Allgemeine Sicherheitshinweise



Gefahr von Personen- und/oder Sachschäden

Bitte lesen und befolgen Sie die Anweisungen in dieser Bedienungsanleitung, da andernfalls Verletzungsgefahr besteht oder Ihr Dreirad beschädigt werden könnte.

Beachten Sie bei der Benutzung die folgenden allgemeinen Warnhinweise:

- Benutzen Sie Ihr Dreirad nicht, wenn Sie unter dem Einfluss von Alkohol, Medikamenten oder anderen Substanzen stehen, die Ihre Fahrtüchtigkeit beeinträchtigen könnten.
- Beachten Sie, dass bestimmte Teile dieses Dreirads infolge der Umgebungstemperatur, Sonneneinstrahlung, Heizkörpern usw. sehr warm oder sehr kalt werden können. Seien Sie daher vorsichtig beim Berühren. Tragen Sie bei kaltem Wetter Schutzbekleidung.
- Nehmen Sie keinerlei Veränderungen an Ihrem Dreirad vor.
- Um Verletzungen und/oder Schäden an Ihrem Dreirad zu verhindern, stellen Sie sicher, dass keine Gegenstände und/oder Körperteile in die Speichen der Räder geraten.
- Machen Sie sich mit den Auswirkungen einer Gewichtsverlagerung auf das Verhalten des Dreirads vertraut, zum Beispiel an Steigungen und Gefällen, seitlichen Neigungen oder beim Überwinden von Hindernissen.
- Das Dreirad muss unter Einhaltung der geltenden Verkehrsregeln verwendet werden.
- Passen Sie Ihre Fahrweise an die Wetter- und Verkehrsbedingungen an.
- Um in der Dunkelheit besser gesehen zu werden, tragen Sie möglichst helle Kleidung oder Kleidung mit Reflektoren und stellen Sie sicher, dass die vorne und hinten am Dreirad angebrachten Reflektoren gut sichtbar sind.
- Überschreiten Sie keinesfalls die maximale Belastung des Dreirads.
- Gehen Sie beim Fahren in Kurven vorsichtig vor, um ein seitliches Ausbrechen des Dreirads zu vermeiden.

2.3 Symbole am Dreirad



Maximalgewicht des Benutzers (in kg)



Typbezeichnung

2.4 Transport des Dreirads

Bewegen Sie das Dreirad am besten mithilfe der Räder und rollen Sie es an den gewünschten Ort.

2.5 Lagerung

- i** Stellen Sie sicher, dass Ihr Dreirad in einer trockenen Umgebung gelagert wird, um Schimmelbildung und die Beschädigung der Polsterung zu vermeiden, siehe auch Kapitel 5.

3 Benutzung des Dreirads

**WARNUNG**

Verletzungsgefahr

- Lesen Sie bitte zunächst die vorhergehenden Abschnitte, um sich über die Benutzungsbedingungen zu informieren. Benutzen Sie das Dreirad NICHT, bevor Sie alle Anweisungen aufmerksam gelesen und vollständig verstanden haben.
- Bei Zweifeln oder Fragen wenden Sie sich bitte zwecks Hilfe an Ihren Fachhändler, Pflegedienst oder Fachberater.

3.1 Betätigen der Bremsen

**WARNUNG**

Verletzungsgefahr

- Die ordnungsgemäße Funktion der Bremsen kann durch Verschleiß oder Schmutz (auch Wasser, Öl, Schlamm usw.) beeinträchtigt werden. Überprüfen Sie daher vor jeder Rollstuhlnutzung den Zustand der Reifen.
- Die Bremsen sind einstellbar und können verschleißen. Überprüfen Sie daher vor jeder Rollstuhlnutzung den Zustand der Bremsen.

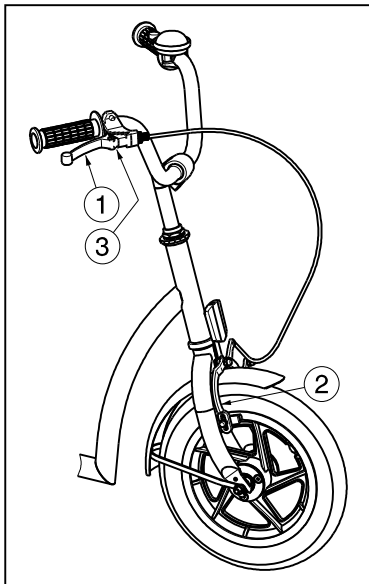

So betätigen Sie die Vorderradbremse:

1. Ziehen Sie den Bremshebel ① in Richtung Griff.
2. Die Bremse ② wird gegen das Vorderrad gedrückt.

So lösen Sie die Vorderradbremse:

1. Lassen Sie den Bremshebel los ①.

Aktivieren der Feststellbremse: Blockieren Sie die Bremse, indem Sie auf die Platte ③ drücken.

Die Hinterradbremse wird ebenso betätigt wie die Vorderradbremse. Beim Kauf kann die Anbringung des Hebels auf der linken oder rechten Seite gewählt werden.

So betätigen Sie die Rücktrittbremse ② an den Hinterrädern:

1. Treten Sie mit den Pedalen ① rückwärts.

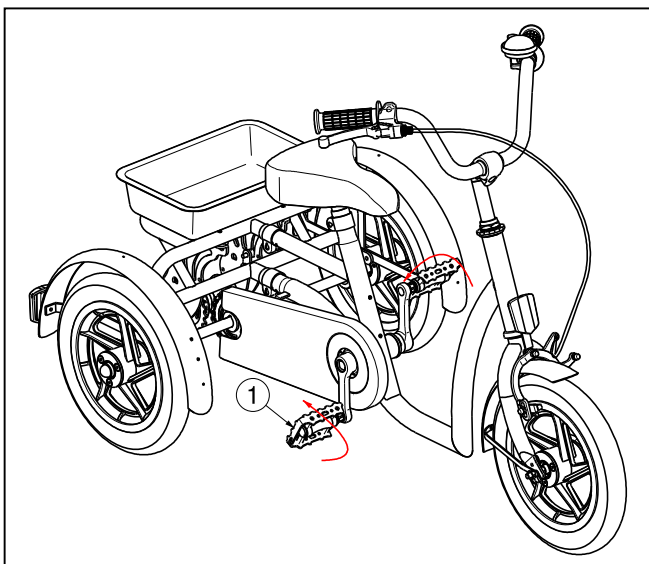

3.2 Bedienung der Gangschaltung (nur für 2215)

⚠ VORSICHT: Verletzungsgefahr – Achten Sie darauf, nur jeweils einen Gang zu schalten und verringern Sie beim Schalten die Kraft auf die Pedale. Wenn Sie versuchen, den Schalthebel mit Gewalt zu bewegen, während Sie kräftig in die Pedale treten, können sich Ihre Füße von den Pedalen lösen und das Dreirad kann umkippen.

Drehen Sie den Schalthebel, um durch die drei Gänge zu schalten.

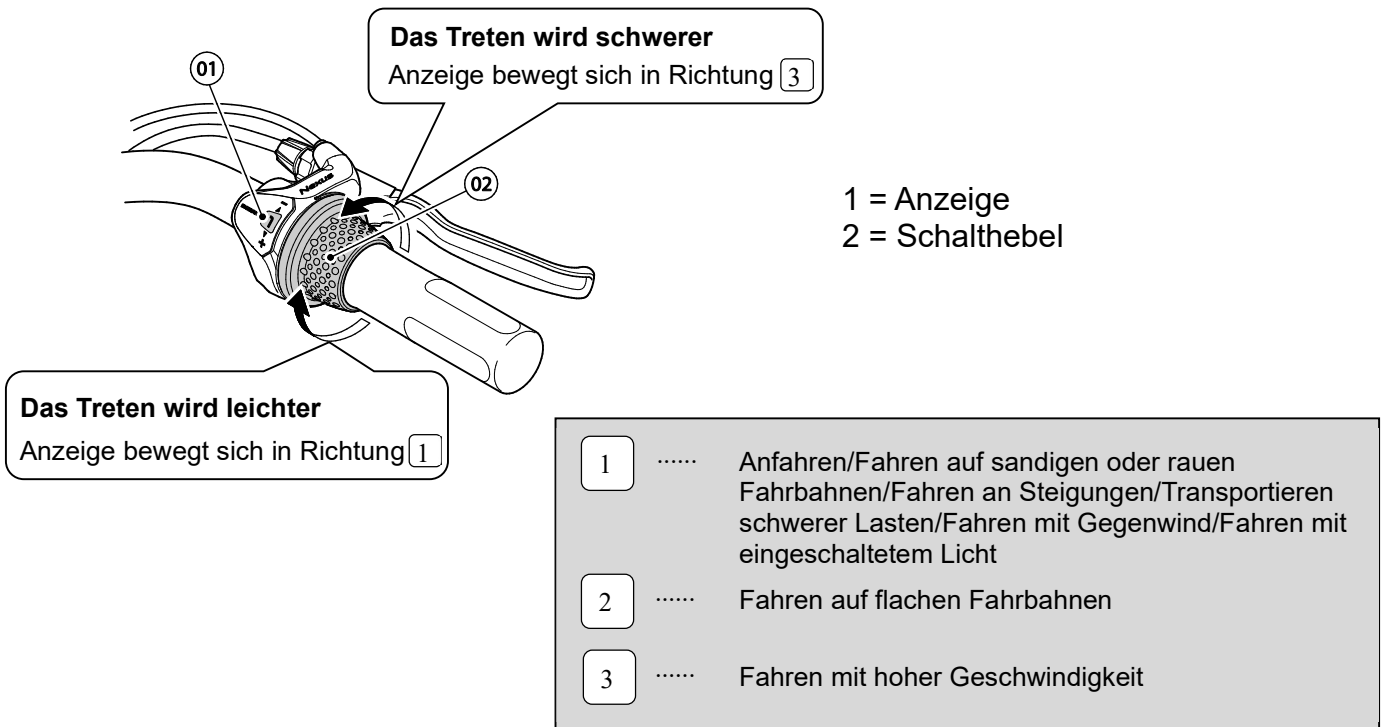

3.3 Einstellen des Sattels

⚠ VORSICHT: Verletzungsgefahr – Verstellen Sie den Sattel keinesfalls, wenn der Benutzer auf dem Sattel sitzt.

⚠ VORSICHT: Verletzungsgefahr – Stellen Sie vor Verwendung des Dreirads sicher, dass der Sattel ordnungsgemäß befestigt ist.



Stellen Sie die Höhe des Sattels wie folgt ein (stufenlos):

1. Lösen Sie die Schraube ①.
2. Stellen Sie die Höhe des Sattels ② auf eine komfortable Position ein.
3. Setzen Sie die Schraube ① wieder ein und ziehen diese handfest an.

Die maximale Höhe ist mit einer Linie gekennzeichnet.

4 Wartung

4.1 Wartungspunkte



VORSICHT

Gefahr von Verletzungen und Schäden

Reparaturen und Teileaustausch dürfen nur von geschultem Personal durchgeführt werden und es dürfen nur Originalersatzteile von Vermeiren verwendet werden.

i Die Wartungshäufigkeit hängt von der Häufigkeit und Intensität der Nutzung ab. Wenden Sie sich an Ihren Händler, um einen allgemeinen Zeitplan für Inspektion/Wartung/Reparatur zu vereinbaren.

Hinweise zur Wartung entnehmen Sie bitte der Website von Vermeiren: www.vermeiren.com

Vor jeder Benutzung

Kontrollieren Sie folgende Punkte:

- Alle Komponenten: Vorhanden und nicht beschädigt oder verschlissen sind.
- Alle Komponenten: Reinigung siehe Kapitel 4.2.2.
- Zustand der Räder/Reifen (siehe Kapitel 4.2.1);
- Zustand der Rahmenteile: Keine Deformation, Instabilität, Schwachstelle oder lose Verbindungen
- Bremsen: Unbeschädigt und funktionsfähig

Wenden Sie sich wegen etwaiger Reparaturen oder Ersatzteile an Ihren Fachhändler.

Jährlich oder häufiger

Lassen Sie Ihr Dreirad mindestens einmal pro Jahr oder häufiger von Ihrem Fachhändler inspizieren und warten. Die minimale Wartungshäufigkeit ist von der Benutzung abhängig und sollte daher zusammen mit Ihrem Fachhändler abgesprachen werden.

4.2 Wartungshinweise

4.2.1 Räder und Reifen



Die korrekte Funktionsweise der Bremsen ist vom Zustand der Reifen abhängig und kann sich infolge von Verschleiß und Verunreinigung (Wasser, Öl, Matsch usw.) verändern.

Achten Sie darauf, dass keine Drähte, Haare, Sand oder Fasern an den Rädern anhaften. Überprüfen Sie regelmäßig das Reifenprofil. Wenn die Profiltiefe weniger als 1 mm beträgt, muss der Reifen ausgetauscht werden. Wenden Sie sich diesbezüglich bitte an Ihren Fachhändler. Pumpen Sie jeden Reifen mit dem korrekten Druck auf (siehe Angabe auf dem Reifen).

4.2.2 Reinigung

VORSICHT

Beschädigungsgefahr durch Feuchtigkeit

- Benutzen Sie keinesfalls einen Wasserschlauch oder Hochdruckreiniger, um den Rollstuhl zu reinigen.

Wischen Sie alle festen Teile mit einem feuchten (nicht durchnässten) Tuch ab. Benutzen Sie ggf. eine milde Seife, die für Lacke und Kunststoffe geeignet ist.

Die Polsterung kann mit lauwarmem Wasser und einer milden Seife gereinigt werden. Verwenden Sie keine scheuernden Reinigungsmittel.

4.2.3 Desinfektion

VORSICHT

Beschädigungsgefahr

- Eine Desinfektion darf nur von dafür geschultem Personal durchgeführt werden. Wenden Sie sich hierfür an Ihren Fachhändler.

4.3 Störungsbeseitigung

Auch bei ordnungsgemäßer Benutzung Ihres Dreirads kann ein technisches Problem auftreten. In diesem Fall wenden Sie sich bitte an Ihren Fachhändler.

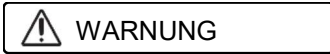

Gefahr von Verletzungen und Schäden

- Versuchen Sie NIEMALS, das Dreirad selbst zu reparieren, um ein Problem zu beheben.

Die nachstehend genannten Symptome können auf ein ernsthaftes Problem hindeuten. Sie sollten sich daher stets an Ihren Fachhändler wenden, wenn eine der folgenden Situationen eintritt:

- Ungewöhnliche Geräusche
- Ungleichmäßige Abnutzung an einem der Reifen
- Ruckartige Bewegungen
- Beschädigte oder gebrochene Radeinheiten

4.4 Voraussichtliche Nutzungsdauer

Ihr Dreirad besteht aus Aluminiumkomponenten. Die durchschnittliche Nutzungsdauer Ihres Dreirads beträgt 5 Jahre. Je nach Nutzungshäufigkeit, Betriebsbedingungen und Wartung kann die Nutzungsdauer länger oder kürzer sein.

4.5 Wiederbenutzung

Lassen Sie das Dreirad vor jeder Wiederbenutzung desinfizieren, inspizieren und entsprechend den Anweisungen in Abschnitt 4.1 und 4.2 warten.

4.6 Nutzungsende

Am Ende seiner Nutzungsdauer muss Ihr Dreirad gemäß den geltenden Umweltvorschriften entsorgt werden. Dazu wird er im besten Fall zerlegt, um den Transport wiederverwertbarer Teile zu erleichtern.

5 Technische Daten

Die technischen Daten unten gelten für die Standard-Einstellungen des Dreirads.

Hersteller	Vermeiren
Typ	Dreirad
Modell	2202, 2215

Beschreibung	2202 Aqua, Safari	2215 Sporty, Happy
Max. zulässiges Gewicht des fahrers	40 kg	60 kg
Höchstlast Korb	5 kg	5 kg
Gesamtbreite	648mm	648mm
Gesamtlänge	1110mm	1294mm
Gesamthöhe	726mm - 838 mm	827mm - 940mm
Gesamtgewicht	14,05kg	16,5kg
Maximale, sichere Steigung	7°	7°
Bodenfreiheit	85mm	100mm
Höhe des Rahmenrohrs (Durchstiegshöhe)	118mm	133mm
Durchmesser Vorderreifen	12`` x 2.00	16``x1.75
Luftdruck Vorderreifen	2.4-3 bar	2.0 bar
Durchmesser Hinterreifen	12`` x 2.00	16``x1.75
Luftdruck Hinterreifen	2.4-3 bar	2.0 bar
Sattelhöhe	455mm - 570mm	610mm - 760mm
Abstand zwischen Sattel und Pedale	345mm - 470mm	480mm - 650mm
Höhe der Griffe (vom Boden gemessen)	Abhängig vom Modell des Lenkers und der Lenkerhalterung	Abhängig vom Modell des Lenkers und der Lenkerhalterung
Mindesthöhe Pedale	108mm	112mm
Maximale Höhe Pedale	287mm	361mm
Abstand zwischen Sattel und Lenker	218mm - 229mm Verstellung: 0 mm	279mm - 303 mm Verstellung: -20 mm
Wendekreis	2000mm	2350mm
Zahnrad hinten	-	3
Zahnrad vorne	-	-
Übersetzungsverhältnis	-	184%
Bremsen	Standard-Felgenbremse – Vorne, Rücktrittbremse – Hinten	V-Brake-Felgenbremse – Vorne, Rücktrittbremse – Hinten
Temperaturbereich für Lagerung und Nutzung	+ 5 °C - +41°C	
Luftfeuchtigkeitsbereich für Lagerung und Nutzung	30% - 70%	

Technische Änderungen vorbehalten. Messtoleranzen ± 15 mm / 1,5 kg / 1,5°

Tabelle 1: Technische Daten

Indice

Indice	1
Premessa	2
1 Il prodotto	3
1.1 Opzioni.....	3
2 Prima dell'uso	4
2.1 Uso previsto	4
2.2 Istruzioni generali di sicurezza	4
2.3 Significato dei simboli.....	5
2.4 Trasporto del triciclo	5
2.5 Magazzinaggio	5
3 Utilizzo del triciclo	6
3.1 Utilizzo dei freni.....	6
3.2 Funzionamento della leva del cambio (solo per 2215).....	7
3.3 Regolazione della sella	7
4 Manutenzione	8
4.1 Punti di manutenzione.....	8
4.2 Istruzioni per la manutenzione	8
4.3 Soluzione dei problemi di funzionamento.....	9
4.4 Durata prevista.....	9
4.5 Utilizzi successivi	9
4.6 Fine vita	9
5 Specifiche tecniche	10

Premessa

IT Congratulazioni! Ora possiede un triciclo Vermeiren!

Questo triciclo è realizzato da personale qualificato e competente. Esso è progettato e prodotto secondo gli elevati standard di qualità garantiti da Vermeiren.

Leggere attentamente questo manuale, in quanto aiuta a familiarizzarsi con il funzionamento, le prestazioni e le limitazioni del triciclo.

Per eventuali ulteriori domande successive alla lettura di questo manuale, rivolgersi al proprio rivenditore specializzato, che sarà lieto di fornire un supporto.

Nota importante

Per garantire la propria sicurezza e prolungare la durata del prodotto, trattarlo con cura e farlo controllare e/o sottoporlo a manutenzione con regolarità.

Questo manuale rispecchia gli sviluppi più recenti del prodotto. Vermeiren si riserva il diritto di introdurre modifiche di questo tipo di prodotto senza alcun obbligo di adattare o sostituire i prodotti analoghi consegnati in precedenza.

Le immagini del prodotto vengono utilizzate per chiarire le istruzioni contenute nel manuale. I dettagli del prodotto raffigurato possono essere diversi da quelli del prodotto in uso.

Informazioni disponibili

Sul sito Web di Vermeiren, all'indirizzo <http://www.vermeiren.com/>, è sempre disponibile la versione più recente delle informazioni contenute in questo manuale. Visitare con regolarità tale sito per verificare l'esistenza di eventuali aggiornamenti.

Le persone ipovedenti possono scaricare la versione elettronica di questo manuale e farlo leggere da un software applicativo di sintesi vocale.



Manuale di istruzioni

Per l'utente e il rivenditore specializzato



Istruzioni di installazione

Per il rivenditore specializzato



Manuale di assistenza per tricicli

Per il rivenditore specializzato



Dichiarazione di conformità CE

1 Il prodotto

IT



1. Impugnature
2. Campanello
3. Manubrio
4. Freni a leva
5. Catarifrangente anteriore
6. Parafanghi
7. Freni anteriori
8. Ruote anteriori
9. Telaio
10. Pedali
11. Copertura della catena
12. Ruote posteriori
13. Catarifrangente posteriore
14. Ripiano
15. Sella
16. Targhetta di identificazione

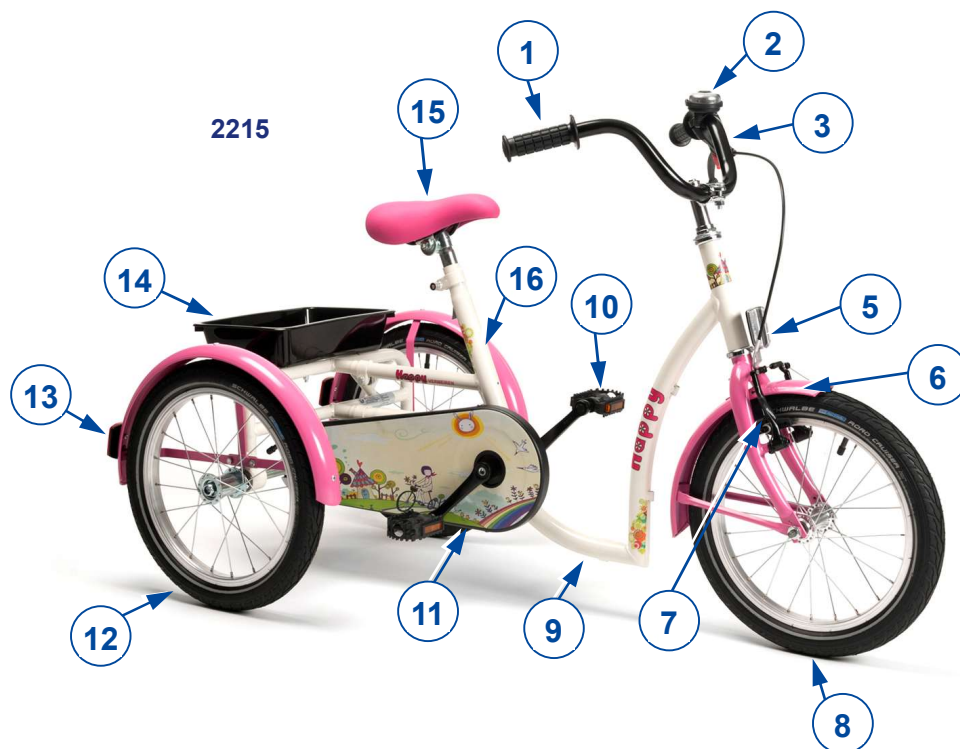

1.1 Opzioni

Per informazioni su opzioni, rivolgersi al rivenditore specializzato. Che saprà consigliare la soluzione migliore in base alle esigenze.

2 Prima dell'uso

2.1 Uso previsto

- Indicazioni e controindicazioni: L'utente può utilizzare il triciclo da solo. Il triciclo è stato progettato e prodotto per persone con articolazioni rigide o danneggiate, insufficienza cardiaca o cattiva circolazione sanguigna, disturbi dell'equilibrio, cachessia, ... NON utilizzare questo triciclo se si soffre di disabilità fisiche o mentali in grado di mettere in pericolo sé o altri durante l'uso. Consultare pertanto anzitutto il proprio medico e avere cura di trasmettere il suo parere al proprio rivenditore specializzato.
- Il triciclo può essere utilizzato in spazi esterni.
- Il triciclo è progettato e realizzato esclusivamente per il trasporto di 1 persona di peso massimo come specificato nel §5. Esso non è progettato per il trasporto di merci o oggetti pesanti, né per qualunque uso diverso da quello descritto in precedenza.
- Utilizzare esclusivamente accessori e ricambi approvati da Vermeiren.
- Leggere tutte le informazioni tecniche di dettaglio e le limitazioni del triciclo, riportate nel capitolo 5.
- La garanzia del prodotto presuppone un uso e una manutenzione normali del medesimo, come descritti in questo manuale. I danni al prodotto dovuti a uso improprio o manutenzione carente causano la decadenza della garanzia.

2.2 Istruzioni generali di sicurezza

 **ATTENZIONE** Rischio di lesioni e/o danni

Leggere e osservare le istruzioni contenute in questo manuale. In caso contrario, è possibile ferirsi o danneggiare il triciclo.

Durante l'uso, tenere presenti le seguenti avvertenze generali:

- Non utilizzare il triciclo se si è sotto l'effetto di alcool, farmaci o altre sostanze in grado di influire sulle proprie capacità di manovra.
- Non dimenticare che alcune parti del triciclo possono diventare molto calde o fredde a causa della temperatura ambiente, della radiazione solare o di dispositivi di riscaldamento. Prestare attenzione quando si tocca la console. In condizioni climatiche fredde, indossare indumenti protettivi.
- Non modificare in alcun modo il triciclo.
- Per evitare il rischio di lesioni o danni al triciclo, accertarsi che nessun oggetto e/o parti del corpo vengano catturati nei raggi delle ruote.
- Verificare gli effetti dello spostamento del centro di gravità sul triciclo, ad esempio quando ci si trova su pendenze verso l'alto o verso il basso, su superfici inclinate lateralmente o durante il superamento di ostacoli.
- Il triciclo deve essere utilizzato in base alle norme in vigore sul traffico.
- Tenere conto delle condizioni atmosferiche e del traffico.
- Per poter essere visibili nell'oscurità, indossare abiti chiari o dotati di catarifrangenti e verificare che i catarifrangenti presenti sul davanti e sul retro del triciclo siano perfettamente visibili.
- Non superare mai il carico massimo del triciclo.
- Prestare attenzione durante la guida in curva, il triciclo potrebbe perdere stabilità lateralmente.

Nel caso in cui si sia verificato un grave incidente con il vostro prodotto, informate Vermeiren o il vostro rivenditore specializzato e l'autorità competente del vostro paese.

2.3 Significato dei simboli



Peso massimo dell'utente, in kg

Indicazione del modello

IT

2.4 Trasporto del triciclo

Il modo migliore per trasportare il triciclo è facendolo scorrere usufruendo delle ruote verso il luogo desiderato.

2.5 Magazzinaggio

- i** Avere cura di immagazzinare il triciclo in un ambiente asciutto, per evitare la formazione di muffa o danni alla selleria; vedere inoltre il capitolo 5.

3 Utilizzo del triciclo

**AVVERTENZA**

Rischio di lesioni

- Leggere anzitutto il capitolo precedente per familiarizzarsi con l'uso previsto. **NON** utilizzare il triciclo senza avere letto e compreso a fondo tutte le istruzioni.
- In caso di dubbi o domande, non esitare a rivolgersi al proprio rivenditore specializzato di zona, al proprio fornitore di cure sanitarie o a un consulente tecnico per un aiuto al riguardo.

3.1 Utilizzo dei freni

**AVVERTENZA**

Rischio di lesioni

- Sull'adeguato funzionamento dei freni incidono l'usura e la mancanza di pulizia delle ruote, ad esempio presenza di acqua, olio o fango. Verificare le condizioni delle ruote prima di ogni utilizzo.
- I freni sono regolabili e possono usurarsi. Verificare il funzionamento dei freni prima di ogni utilizzo.

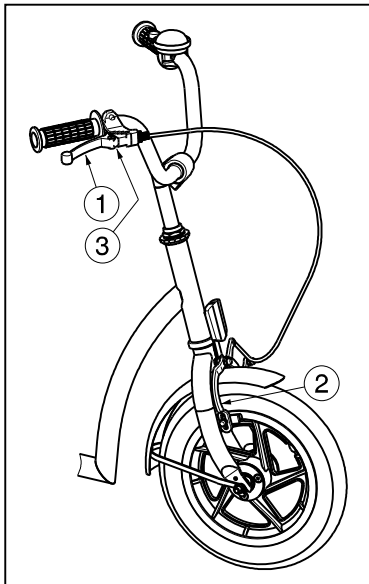

Per azionare il freno della ruota anteriore:

1. Tirare la leva del freno ① verso l'impugnatura.
2. Il freno ② verrà premuto contro la ruota anteriore.

Per rilasciare il freno della ruota anteriore:

1. Rilasciare la leva del freno ①.

Attivazione dei freni di stazionamento: Bloccare i freni spingendo la piastra ③.

Il freno della ruota posteriore può essere attivato allo stesso modo del freno anteriore.

Per applicare il freno a torpedino ② sulle ruote posteriori:

1. Girare i pedali ① all'indietro.

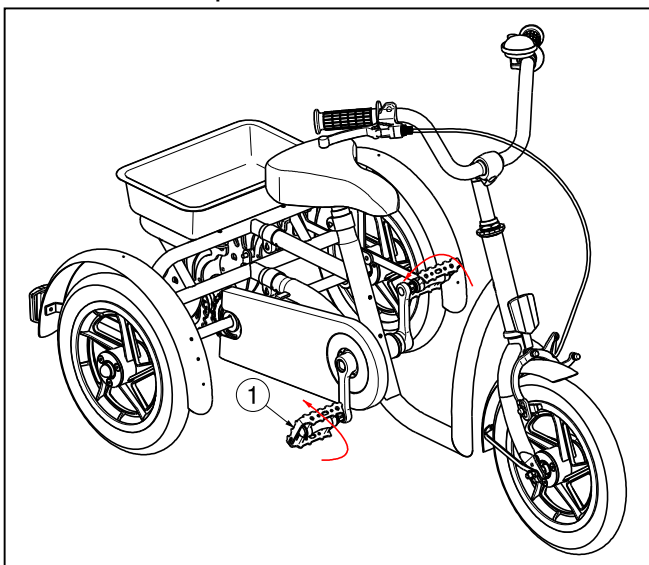

3.2 Funzionamento della leva del cambio (solo per 2215)

⚠ ATTENZIONE: Rischio di lesioni - Accertarsi di spostare la leva una marcia alla volta, e ridurre la forza applicata sui pedali durante lo spostamento. Se si tenta di forzare la leva del cambio mentre i pedali vengono sollecitati con forza, i piedi possono uscire dai pedali e il triciclo potrebbe cadere.



Ruotare la leva per cambiare ognuna delle tre marce.

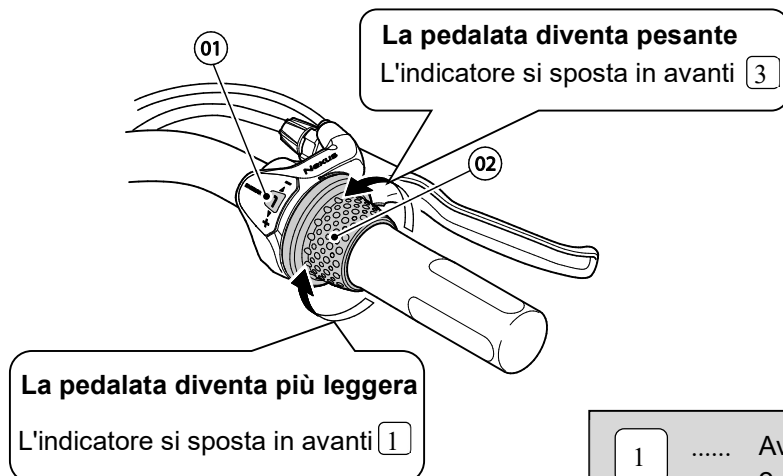

1 = Indicatore
2 = Leva del cambio

1	Avvio / Passaggio su superfici stradali sabbiose o ruvide / Passaggio su pendii / Trasporto di carichi pesanti / Passaggio attraverso venti contrari / Quando la luce è accesa
2	Passaggio su superfici stradali piane
3	Passaggio ad alte velocità

3.3 Regolazione della sella

⚠ ATTENZIONE: Rischio di lesioni - Non modificare mai la sella quando l'utente è seduto sulla sella.

⚠ ATTENZIONE: Rischio di lesioni - Verificare che la sella sia ben salda prima di utilizzare il triciclo.



Regolare l'altezza della sella come indicato di seguito (senza incrementi fissi):

1. Allentare la viti ①.
2. Regolare l'altezza della sella ② in una posizione comoda.
3. Serrare la vite ① in modo adeguato.

L'altezza massima è indicata con una linea di indicazione dove oltre non è più possibile spostarla.

4 Manutenzione

4.1 Punti di manutenzione

**ATTENZIONE**

Rischio di lesioni e danni

Riparazioni e sostituzioni devono essere eseguite esclusivamente da personale con un'opportuna formazione e utilizzando unicamente ricambi originali Vermeiren.

i La frequenza dell'assistenza dipende dalla frequenza e dall'intensità dell'uso. Concordare con il proprio rivenditore un calendario comune per le attività di ispezione / manutenzione / riparazione.

Per il manuale di manutenzione consultate il sito web Vermeiren: www.vermeiren.com.

Prima di ciascun utilizzo

Verificare i seguenti punti:

- Tutti i componenti: presenza, integrità e assenza di usura.
- Tutti i componenti: pulizia, vedere il § 4.2.2.
- Condizioni delle ruote / degli pneumatici: vedere il § 4.2.1;
- Condizioni dei componenti del telaio: assenza di deformazioni, instabilità, punti deboli o raccordi allentati
- Freni: integri e funzionanti.

Rivolgersi al proprio rivenditore specializzato per le riparazioni o i ricambi eventualmente necessari.

Annualmente o con maggiore frequenza

Almeno una volta all'anno, o con maggiore frequenza, richiedere al proprio rivenditore specializzato un intervento di ispezione e manutenzione del triciclo. La frequenza minima di manutenzione dipende dall'uso, e deve pertanto essere concordata con il proprio concessionario autorizzato.

4.2 Istruzioni per la manutenzione

4.2.1 Ruote e pneumatici

i Il funzionamento corretto dei freni dipende dallo stato degli pneumatici, e può variare a seconda dell'usura e dell'eventuale contaminazione (acqua, olio, fango e così via).

Tenere pulite le ruote da fili, capelli, sabbia e fibre.

Verificare il profilo degli pneumatici. Se la profondità del battistrada è inferiore a 1 mm, occorre sostituire gli pneumatici. A tale scopo, rivolgersi al proprio rivenditore specializzato.

Gonfiare ciascuno pneumatico alla pressione corretta (facendo riferimento all'indicazione riportata sul medesimo).

4.2.2 Pulizia

 **ATTENZIONE**

Rischio di danni da umidità

- Non pulire il triciclo con manichette o pulitrici ad alta pressione.

Strofinare tutti i componenti rigidi con un panno umido (non zuppo). Se necessario, utilizzare un detergente delicato, adatto per smalti e materiali sintetici.

È possibile pulire la selleria con acqua tiepida e un detergente delicato. Non utilizzare detergenti abrasivi per la pulizia.

4.2.3 Disinfezione

ATTENZIONE

Rischio di danni

- La disinfezione deve essere eseguita esclusivamente da personale con un'opportuna formazione. Consultare il proprio rivenditore specializzato.

IT

4.3 Soluzione dei problemi di funzionamento

Anche se si utilizza il triciclo nel modo corretto, è comunque possibile che si verifichi un problema tecnico. In tal caso, rivolgersi al rivenditore specializzato della propria zona.

 AVVERTENZA

Rischio di lesioni e di danni alla carrozzina

- NON riparare MAI personalmente il triciclo nel tentativo di risolvere il problema.

I sintomi indicati di seguito possono segnalare un problema grave. Rivolgersi pertanto sempre al proprio rivenditore specializzato se si rileva una qualunque delle seguenti anomalie:

- Rumori strani;
- Usura irregolare del battistrada di uno pneumatico;
- Movimenti a scatti;
- Gruppi ruota danneggiati o spezzati.

4.4 Durata prevista

Il triciclo è costruito con componenti in alluminio. Il triciclo ha una durata media prevista di 5 anni. Tale valore aumenta o diminuisce a seconda della frequenza di utilizzo, delle condizioni di guida e della manutenzione.

4.5 Utilizzi successivi

Prima di ogni utilizzo successivo, fare disinfettare, ispezionare e sottoporre a manutenzione il triciclo secondo le istruzioni dei §4.1 e §4.2 .

4.6 Fine vita

A fine vita, occorre smaltire il triciclo conformemente alla legislazione ambientale locale. Il modo migliore per farlo consiste nello smontare il triciclo per agevolare il trasporto dei componenti riciclabili.

5 Specifiche tecniche

I termini tecnici riportati di seguito sono applicabili al triciclo con configurazione standard.

IT	Produttore	Vermeiren	
	Tipo	Triciclo	
	Modello	2202, 2215	
	Descrizione	2202 Aqua, Safari	2215 Sporty, Happy
	Peso massimo dell'utilizzatore	40 kg	60 kg
	Carico massimo del cestello	5 kg	5 kg
	Larghezza complessiva	648mm	648mm
	Lunghezza complessiva	1110mm	1294mm
	Altezza complessiva	726mm - 838 mm	827mm - 940mm
	Peso totale	14,05kg	16,5kg
	Pendenza massima consentita	7°	7°
	Altezza minima da terra	85mm	100mm
	Altezza tubo del telaio (altezza ingresso)	118mm	133mm
	Diametro pneumatici anteriori	12`` x 2.00	16``x1.75
	Pressione pneumatici anteriori	2.4-3 bar	2.0 bar
	Diametro pneumatici posteriori	12`` x 2.00	16``x1.75
	Pressione pneumatici posteriori	2.4-3 bar	2.0 bar
	Altezza sella	455mm - 570mm	610mm - 760mm
	Distanza tra sella e pedale	345mm - 470mm	480mm - 650mm
	Altezza impugnature (misurata da terra)	Dipende del modello del manubrio e dal supporto del manubrio	Dipende del modello del manubrio e dal supporto del manubrio
	Altezza minima pedale	108mm	112mm
	Altezza massima pedale	287mm	361mm
	Distanza tra sella e manubrio	218mm - 229mm Regolabile: 0 mm	279mm - 303 mm Regolabile: -20 mm
	Diametro sterzata	2000mm	2350mm
	Marcia in avanti	-	3
	Marcia indietro	-	-
	Rapporto marce	-	184%
	Freni	Morsa freno - anteriore; Torpedo - posteriore	Freno V - anteriore; Torpedo - posteriore
	Temperatura per utilizzo e conservazione	+ 5 °C - +41°C	
	Umidità per utilizzo e conservazione	30% - 70%	
La casa produttrice si riserva il diritto di apportare modifiche tecniche. Tolleranza misurazioni ± 15 mm / 1,5 kg / 1,5°			

Tabella 1: Specifiche tecniche

Índice

Índice	1
Introducción	2
1 Su producto	3
1.1 Opciones	3
2 Antes de su uso	4
2.1 Uso previsto	4
2.2 Instrucciones generales de seguridad.....	4
2.3 Explicación de los símbolos	5
2.4 Transporte del triciclo	5
2.5 Almacenamiento	5
3 Uso del triciclo	6
3.1 Accionamiento de los frenos	6
3.2 Manejo del cambio de marchas (sólo 2215)	7
3.3 Ajuste del sillín	7
4 Mantenimiento	8
4.1 Puntos de mantenimiento	8
4.2 Instrucciones de mantenimiento	8
4.3 Resolución de problemas.....	9
4.4 Vida útil prevista.....	9
4.5 Reutilizar	9
4.6 Fin de vida útil.....	9
5 Especificaciones técnicas	10

Introducción

¡Felicidades! Es usted el propietario de un triciclo Vermeiren.

Este triciclo ha sido fabricado por personal experto y cualificado. Se ha diseñado y fabricado según los más altos estándares de calidad implementados por Vermeiren.

Le agradecemos su confianza en los productos Vermeiren. Le ofrecemos este manual para ayudarle en la utilización de su triciclo y sus opciones de manejo. Léalo detenidamente. Le ayudará a familiarizarse con el manejo, las capacidades y limitaciones de su triciclo.

Si todavía tiene alguna duda después de leer este manual, contacte con su distribuidor especializado, estará encantado de ayudarle.

Nota importante

Para garantizar su seguridad y prolongar la vida útil de su producto, cuídalo bien y asegúrese de realizar revisiones y mantenimientos de manera regular.

Este manual refleja los desarrollos más recientes del producto. Vermeiren se reserva el derecho a implementar cambios en este tipo de producto sin que ello suponga obligación alguna de adaptar o cambiar productos similares previamente entregados.

Las imágenes del producto están presentes para clarificar las instrucciones contenidas en este manual. Los detalles del producto mostrado pueden variar con su producto.

Información disponible

En nuestro sitio web <http://www.vermeiren.com/> siempre encontrará la versión más reciente de la información en este manual. Consulte este sitio web de manera regular para estar al tanto de posibles actualizaciones.

Las personas con discapacidad visual pueden descargarse la versión electrónica del manual y utilizar un software de síntesis de voz para poder oír su contenido.



Manual de instrucciones
Para el usuario y el distribuidor especializado



Instrucciones de instalación
Para el distribuidor especializado



Manual de mantenimiento para triciclos
Para el distribuidor especializado



Declaración CE de conformidad

1 Su producto

ES



1. Empuñaduras
2. Timbre
3. Manillar
4. Palanca de frenos
5. Reflector frontal
6. Guardabarros
7. Frenos delanteros
8. Ruedas delanteras
9. Armazón
10. Pedales
11. Cubierta de la cadena
12. Ruedas traseras
13. Reflector trasero
14. Bandeja
15. Sillín
16. Placa de identificación

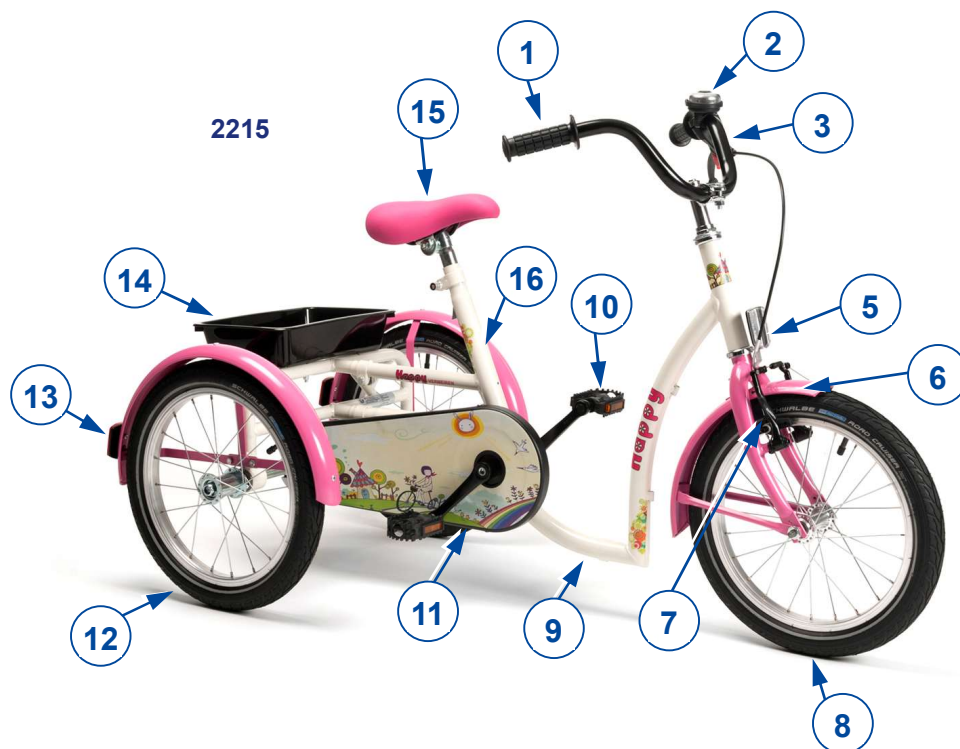

1.1 Opciones

Si busca opciones, póngase en contacto con su distribuidor especializado. Estará encantado de aconsejarle.

2 Antes de su uso

2.1 Uso previsto

- Indicaciones y contraindicaciones: El usuario puede conducir el triciclo por sí mismo. El triciclo está destinado a personas con articulaciones rígidas o dañadas, insuficiencias cardíacas o mala circulación sanguínea, alteraciones del equilibrio, caquexia, ... NO utilizar este triciclo si sufre de discapacidades físicas o mentales que puedan ponerle en riesgo a usted o a otras personas al conducir. Por tanto, consulte primero con su médico y asegúrese de que su distribuidor especializado esté al tanto de los consejos de su médico.
- El triciclo está adaptado para su uso en espacios exteriores.
- El triciclo está diseñada y fabricada exclusivamente para transportar 1 persona con un peso máximo como se especifica en §5. No está diseñada para transportar mercancías u objetos pesados, o para otros usos que no sean los descritos anteriormente.
- Utilizar sólo accesorios y piezas de repuesto aprobadas por Vermeiren.
- Consulte todos los datos técnicos y las limitaciones del triciclo en el capítulo 5.
- La garantía de este producto se basa en el uso y mantenimiento normales descritos en este manual. La garantía se invalida si el producto sufre cualquier daño causado por un uso indebido o falta de mantenimiento.

2.2 Instrucciones generales de seguridad

**PRECAUCIÓN**

Riesgo de lesiones y daños

Lea y siga las instrucciones contenidas en este manual. De no seguirlas, puede acabar lesionándose a sí mismo, o acabar rompiendo el triciclo.

Tener en cuenta las siguientes advertencias durante su utilización:

- No utilizar el triciclo si ha consumido alcohol, medicamentos u otras sustancias que afecten la capacidad de conducir.
- Téngase en cuenta que ciertas partes del triciclo pueden llegar a calentarse o enfriarse demasiado a causa de la temperatura ambiente, la luz del sol o la calefacción. Téngase cuidado al tocar el triciclo. Llevar ropa protectora cuando haga frío.
- No modificar este triciclo de ningún modo.
- Para evitar lesiones o daños en su triciclo, asegúrese de que no haya objetos ni ninguna parte del cuerpo atrapados entre los radios de las ruedas.
- Investigue el efecto de los cambios de centro de gravedad en el comportamiento del triciclo, por ejemplo, en pendientes ascendentes o descendentes, terrenos con pendientes laterales o al superar obstáculos.
- El triciclo debe utilizarse de acuerdo con las normas de tráfico aplicables.
- Adapte la conducción a las condiciones meteorológicas y del tráfico.
- Para ser más visible al circular de noche, lleve ropa de colores vistosos o equipada con reflectores, y compruebe que los reflectores montados en la parte delantera y trasera del triciclo sean bien visibles.
- No supere nunca la carga máxima de su triciclo.
- Tenga cuidado al conducir en curvas, ya que el triciclo puede perder estabilidad lateral.

En caso de que se produzca un incidente grave con su producto, notifique a Vermeiren o a su distribuidor especializado, así como a la autoridad competente de su país.

2.3 Explicación de los símbolos



Peso máximo del usuario en kg



Tipo de modelo

ES

2.4 Transporte del triciclo

La mejor forma de transportar el triciclo es empujarlo y utilizar las ruedas de este hasta el lugar deseado.

2.5 Almacenamiento

- i** Asegurarse de que el triciclo se almacena en un lugar seco para evitar la aparición de moho y que se dañe la tapicería; ver también el apartado 5.

3 Uso del triciclo



AVISO

Riesgo de lesiones

- Leer antes los capítulos anteriores e informarse sobre el uso previsto. NO utilizar el triciclo si no se han leído detenidamente y entendido completamente todas las instrucciones.
- En caso de tener dudas o preguntas, contacte con su distribuidor especializado local, proveedor de cuidados o asesor técnico para recibir asesoramiento.

3.1 Accionamiento de los frenos



AVISO

Riesgo de lesiones

- El buen funcionamiento de los frenos depende de su desgaste y de las sustancias presentes en ellas (agua, aceite, barro, etc.). Compruebe las condiciones de las ruedas antes de utilizarlas.
- Los frenos se pueden ajustar y pueden desgastarse. Compruebe el funcionamiento de los frenos antes de cada uso.

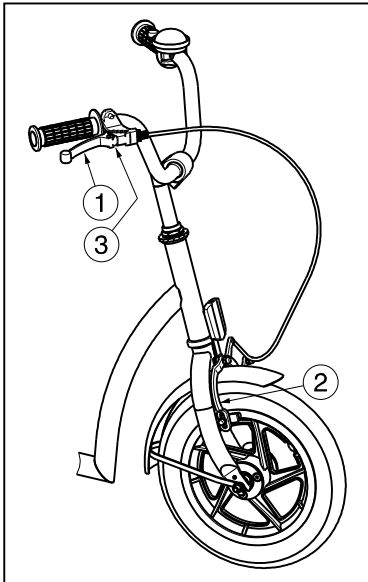

Para accionar el freno de la rueda delantera:

1. Apriete la palanca de freno ① hacia la empuñadura.
2. El freno ② se presionará contra la rueda delantera.

Para liberar el freno de la rueda delantera:

1. Suelte la palanca del freno ①.

Para activar los frenos de estacionamiento: Bloquee los frenos apretando la placa ③.

Para accionar el freno de la rueda trasera puede utilizar las mismas instrucciones del freno de la rueda delantera. En el momento de la compra puede elegir si quiere la palanca al lado derecho o izquierdo.

Para accionar el freno a contrapedal ② de las ruedas traseras:

1. Gire los pedales ① hacia atrás.

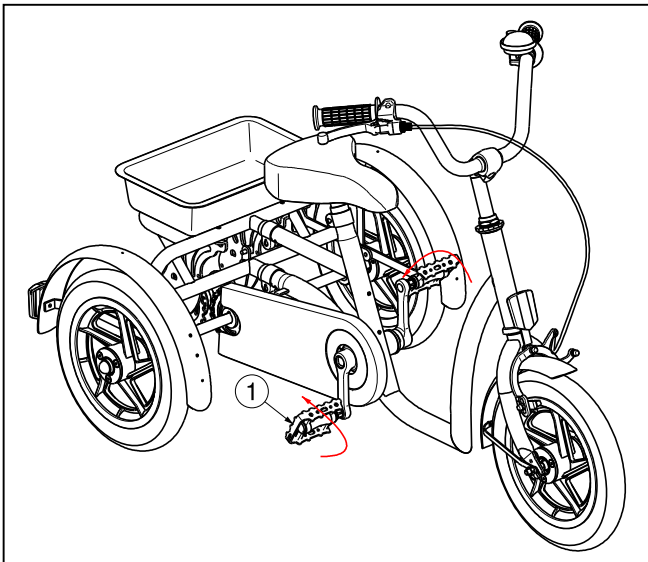

3.2 Manejo del cambio de marchas (sólo 2215)

⚠ PRECAUCIÓN: Riesgo de lesiones: asegúrese de cambiar la palanca de marchas una a una y reduzca la fuerza aplicada a los pedales durante el cambio. Si intenta forzar la operación de la palanca de cambios mientras se pedalea con fuerza, es posible que se le salgan los pies de los pedales y pueda caerse del triciclo.

Gire la palanca de cambio para que cambie las tres marchas.

Resulta más difícil pedalear
El indicador se mueve hacia delante 3

1 = Indicador
2 = Palanca de cambios

Resulta más fácil pedalear
El indicador se mueve hacia delante 1

1	Al empezar a pedalear/montar en superficies arenosas o en carreteras con baches/en pendiente/transportando objetos pesados/de cara al viento/cuando la luz está iluminada
2	Montar en superficies de carretera plana
3	Montar a altas velocidades

3.3 Ajuste del sillín

⚠ PRECAUCIÓN: Riesgo de lesiones; no ajuste nunca el sillín cuando el usuario esté sentado en él.

⚠ PRECAUCIÓN: Riesgo de lesiones: compruebe que el sillín esté bien asegurado antes de utilizar el triciclo.



Regule la altura del sillín como se indica a continuación (sin pasos):

1. Afloje el tornillo ①.
2. Ajuste la altura del sillín ② en una posición cómoda.
3. Apriete el tornillo ① correctamente.

La altura máxima se indica mediante una línea recta.

4 Mantenimiento

4.1 Puntos de mantenimiento

**PRECAUCIÓN**

Riesgo de lesiones y daños

Cualquier reparación o cambios sólo pueden llevarse a cabo por personal debidamente cualificado y sólo pueden utilizarse piezas de recambio Vermeiren originales.

i La frecuencia de los mantenimientos depende de la frecuencia e intensidad de uso. Póngase en contacto con su distribuidor para acordar un horario común para realizar inspecciones, mantenimientos y reparaciones.

Para consultar el manual de mantenimiento, visite el sitio web de Vermeiren: www.vermeiren.com.

Antes de cada uso

Inspeccionar los siguientes aspectos:

- Todas las piezas: Presentes y sin daños o desgastes.
- Todas las piezas: Limpieza, ver apartado 4.2.2.
- Estado de las ruedas/los neumáticos, ver apartado 4.2.1;
- Estado de las piezas del bastidor: Sin deformaciones, inestabilidad, debilidad o conexiones sueltas
- Frenos: Sin deterioro y en buen estado de funcionamiento.

Póngase en contacto con el distribuidor especializado para posibles reparaciones o sustitución de piezas.

Anualmente o más regularmente

El triciclo debe superar una inspección y una sesión de mantenimiento realizados por el distribuidor especializado por lo menos una vez al año, o con mayor frecuencia. La frecuencia mínima de mantenimiento depende del uso y debe, por tanto, acordarse mutuamente con el distribuidor especializado.

4.2 Instrucciones de mantenimiento

4.2.1 Ruedas y neumáticos

i El correcto funcionamiento de los frenos depende del estado de los neumáticos y puede cambiar debido al desgaste o la suciedad (agua, aceite, barro...).

Mantener las ruedas libres de cables, pelos, arena y fibras.

Comprobar el perfil de los neumáticos. Si la profundidad del dibujo es inferior a 1 mm, deben sustituirse los neumáticos. Ponerse en contacto con su distribuidor especializado a este respecto. Hinchar cada neumático hasta alcanzar la presión correcta (ver la indicación de presión en los neumáticos).

4.2.2 Limpieza

 **PRECAUCIÓN**

Riesgo de daños por humedad

No utilizar nunca una manguera o un limpiador a alta presión para limpiar el triciclo.

Limpia todas las piezas rígidas con un paño húmedo (no empapado). Si fuera necesario, utilizar un jabón suave que sea apto para limpiar superficies barnizadas y sintéticas.

La tapicería puede limpiarse con agua templada y jabón suave. No utilizar productos de limpieza abrasivos.

4.2.3 Desinfección

PRECAUCIÓN

Riesgo de daños

La desinfección sólo puede llevarla a cabo personal debidamente cualificado. Consultar con su distribuidor especializado al respecto.

4.3 Resolución de problemas

Aunque se utilice el triciclo de la manera indicada, a veces pueden surgir problemas técnicos. En ese caso, póngase en contacto con su distribuidor especializado.

 AVISO

Riesgo de lesiones y daños

No intentar NUNCA reparar el triciclo por su cuenta.

Los siguientes signos pueden ser indicadores de un problema grave. Se recomienda, por tanto, ponerse en contacto con su distribuidor especializado si nota los siguientes problemas:

- Ruidos extraños;
- Desgaste desigual de la banda de uno de los neumáticos;
- Movimientos bruscos;
- Ensamblajes de las ruedas dañados o rotos.

4.4 Vida útil prevista

Su triciclo está construido con componentes de aluminio. La vida útil media del triciclo es de 5 años. La vida útil aumentará o disminuirá dependiendo de la frecuencia de uso, las circunstancias de conducción y el mantenimiento.

4.5 Reutilizar

Antes de reutilizar el triciclo, desinfectarla, inspeccionarla y hacer que pase por un mantenimiento según las instrucciones en el §4.1 y el §4.2.

4.6 Fin de vida útil

Al final de la vida útil, deberá desechar el triciclo siguiendo las leyes medioambientales de su localidad. Para transportar materiales reciclables del triciclo de manera más cómoda, se recomienda que se desmonte primero.

5 Especificaciones técnicas

Las condiciones técnicas indicadas a continuación son válidas para triciclos de configuración estándar.

ES

Fabricante	Vermeiren
Tipo	Triciclo
Modelo	2205, 2215

Descripción	2202 Aqua, Safari	2215 Sporty, Happy
Peso máximo del ocupante	40 kg	60 kg
Carga máxima en la cesta	5 kg	5 kg
Anchura total	648mm	648mm
Longitud total	1110mm	1294mm
Altura total	726mm - 838 mm	827mm - 940mm
Peso total	14,05kg	16,5kg
Pendiente máxima segura	7°	7°
Separación del suelo	85mm	100mm
Altura del tubo del cuadro (altura de entrada)	118mm	133mm
Diámetro de los neumáticos delanteros	12`` x 2.00	16``x1.75
Presión de los neumáticos delanteros	2.4-3 bar	2.0 bar
Diámetro de los neumáticos traseros	12`` x 2.00	16``x1.75
Presión de los neumáticos traseros	2.4-3 bar	2.0 bar
Altura del sillín	455mm - 570mm	610mm - 760mm
Distancia entre el sillín y del pedal	345mm - 470mm	480mm - 650mm
Altura de las empuñaduras (medida desde el suelo)	Depende del modelo de dirección y del soporte de la dirección	Depende del modelo de dirección y del soporte de la dirección
Altura mínima del pedal	108mm	112mm
Altura máxima del pedal	287mm	361mm
Distancia entre el sillín y la dirección	218mm - 229mm Ajustable: 0 mm	279mm - 303 mm Ajustable: -20 mm
Diámetro de giro	2000mm	2350mm
Marcha trasera	-	3
Marcha delantera	-	-
Proporción de transmisión	-	184%
Frenos	Freno de pinza, delantero; a contrapedal, trasero	Freno en V, delantero; a contrapedal, trasero
Temperatura de almacenamiento y de uso	+ 5 °C - +41°C	
Humedad de almacenamiento y de uso	30% - 70%	
Derechos de modificación reservados. Tolerancia de las medidas ± 15 mm / 1,5 kg / 1,5°		

Tabla 1: Especificaciones técnicas

Spis treści

Spis treści	1
Wstęp	2
1 Twój product	3
1.1 Opcje.....	3
2 Przed użyciem	4
2.1 Przewidziane zastosowanie	4
2.2 Symbole na wózku inwalidzkim.....	4
2.3 Symbole na rowerach trójkołowych.....	5
2.4 Przenoszenie roweru rehabilitacyjnego trójkołowego	5
2.5 Przechowywanie	5
3 Używanie roweru trójkołowego	6
3.1 Obsługa hamulców.....	6
3.2 Zmiana przerzutek (tylko 2215).....	7
3.3 Regulacja siodła.....	7
4 Konserwacja	8
4.1 Czas konserwacji	8
4.2 Instrukcje konserwacji	8
4.3 Rozwiązywanie problemów	9
4.4 Oczekiwany okres użytkowania	9
4.5 Ponowne użycie	9
4.6 Zakończenie użytkowania	9
5 Parametry techniczne	10

Wstęp

Gratulacje! Jesteś teraz właścicielem roweru trójkołowego Vermeiren!

Ten trójkołowiec zbudował zespół złożony z wykwalifikowanych i zaangażowanych pracowników. Zaprojektowano go i wyprodukowano zgodnie z wysokimi standardami jakości, jakich przestrzega Vermeiren.

PL

Prosimy o uważne przeczytanie instrukcji obsługi. Pozwoli ona na zapoznanie się z działaniem, możliwościami i ograniczeniami roweru trójkołowego.

W razie pytań, na które odpowiedzi nie ma w instrukcji, prosimy o kontakt z Państwa wyspecjalizowanym sprzedawcą. Sprzedawca chętnie służy pomocą.

Ważna uwaga

Aby zapewnić bezpieczeństwo i wydłużyć okres użytkowania produktu, prosimy o dbanie o niego oraz regularne dokonywanie przeglądów i serwisowanie.

Instrukcja obejmuje najnowsze rozwiązania zastosowane w produkcie. Firma Vermeiren ma prawo do wprowadzania zmian w produktach tego typu bez obowiązku adaptowania lub wymiany podobnych, poprzednio dostarczonych produktów.

Ilustracje produktu stanowią dodatkowe objaśnienia do instrukcji w niniejszym dokumencie. Szczegóły przedstawionego produktu mogą się różnić od rzeczywistego produktu posiadanego przez użytkownika.

Dostępne informacje

W naszej witrynie internetowej <http://www.vermeiren.com/> zawsze znajduje się najnowsza wersja informacji zamieszczonych w instrukcji. Prosimy regularnie odwiedzać witrynę, ponieważ możemy w niej zamieszczać zaktualizowane informacje.

Osoby z zaburzeniami wzroku mogą pobrać elektroniczną wersję niniejszej instrukcji i odsłuchać ją przy użyciu oprogramowania zamieniającego tekst na mowę.



Instrukcja obsługi
Dla użytkownika i specjalistycznego dystrybutora



Instrukcja instalacji
Dla specjalistycznego dystrybutora



Instrukcja serwisowa dla rowerów trójkołowych
Dla specjalistycznego dystrybutora



Deklaracja zgodności WE

1 Twój product



1. Uchwyty
2. Dzwonek
3. Kierownica
4. Dźwignie hamulca
5. Przednie światło odblaskowe
6. Błotniki
7. Przednie hamulce
8. Przednie koło
9. Rama
10. Pedaly
11. Osłona łańcucha
12. Tylne koła
13. Tylne światło odblaskowe
14. Koszyk
15. Siodło
16. Tabliczka znamionowa

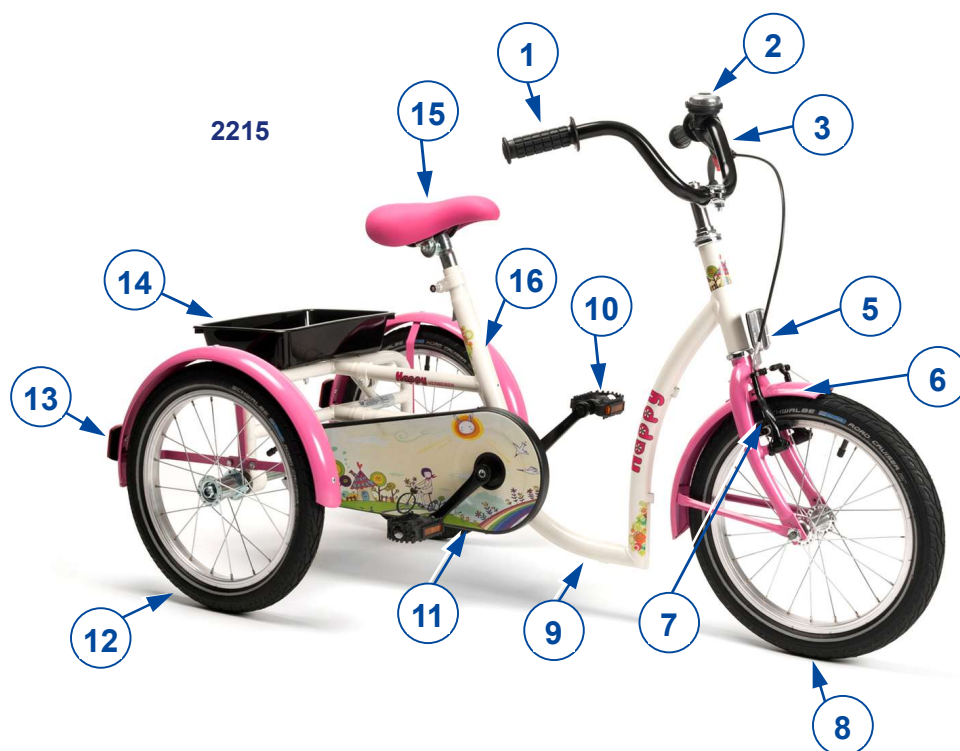

1.1 Opcje

W przypadku pytań na temat opcji prosimy o kontakt ze specjalistą ds. sprzedaży. Z chęcią udzieli wszelkich wyjaśnień.

2 Przed użyciem

2.1 Przewidziane zastosowanie

- Wskazania i przeciwwskazania: Użytkownik może samodzielnie poruszać się na rowerze. Rower trójkołowy został zaprojektowany jako pomoc w transporcie dla użytkowników cierpiących na porażenie, utratę kończyn lub deformacje / wady kończyn, niewydolność serca, ... NIE WOLNO używać roweru trójkołowego, jeśli użytkownik cierpi na zaburzenia fizyczne lub psychiczne, które mogłyby narazić użytkownika lub inne osoby na niebezpieczeństwo podczas jazdy. Z wymienionych powodów należy zasięgnąć porady lekarza i upewnić się, że wyspecjalizowany sprzedawca zapoznał się z jego poradą.
- Rower trójkołowy jest przeznaczony do użytku w pomieszczeniach.
- Rower trójkołowy jest zaprojektowany i produkowany do transportu wyłącznie jednej (1) osoby o maksymalnej wadze określonej w §5. Nie jest przeznaczony do transportu towarów, przedmiotów ani innego wykorzystania niż wcześniej opisane.
- Używać wyłącznie akcesoriów i części zapasowych zatwierdzonych przez Vermeiren.
- Należy się zapoznać ze wszystkimi danymi technicznymi i ograniczeniami roweru trójkołowego, które wskazano w rozdziale 5.
- Gwarancja na produkt jest udzielona przy założeniu normalnego użytkowania i konserwacji, opisanych w niniejszej instrukcji. Uszkodzenie produktu spowodowane nieprawidłową eksploatacją lub brakiem konserwacji spowoduje unieważnienie gwarancji.

2.2 Symbole na wózku inwalidzkim

 PRZESTROGA Ryzyko obrażeń i/lub uszkodzeń

Należy przeczytać zalecenia podane w niniejszej instrukcji i postępować zgodnie z nimi. Niestosowanie się do tych zaleceń może spowodować uraz lub uszkodzenie rowerka trójkołowego.

- Nie korzystać z roweru trójkołowego będąc pod wpływem alkoholu, leków lub innych substancji mogących wpływać na zgodności do jazdy.
- Należy pamiętać, że niektóre części roweru trójkołowego mogą się mocno rozgrzewać lub ochładzać pod wpływem temperatury zewnętrznej, promieniowania słonecznego lub urządzeń grzewczych. Zachować ostrożność podczas dotykania. Nosić odzież ochronną podczas chłodnej pogody.
- Nie dokonywać żadnych modyfikacji rowerka trójkołowego.
- Aby zapobiec odniesieniu obrażeń lub uszkodzeniu roweru, należy upewnić się, że żadne przedmioty ani części ciała nie mogą wkręcić się w szprychy kół.
- Należy sprawdzić wpływ zmiany środka ciężkości na zachowanie roweru, na przykład podczas jazdy po pochylonych nawierzchniach, przy bocznych przechyłach lub przy omijaniu przeszkód.
- Rower musi być używany zgodnie z obowiązującymi przepisami ruchu drogowego.
- Należy dostosować styl jazdy do panujących warunków pogodowych i drogowych.
- Aby być lepiej widocznym podczas jazdy w ciemności, należy mieć na sobie jaskrawe ubranie lub ubranie z elementami odblaskowymi i sprawdzić, czy boczne i tylne szkła odblaskowe rowera są dobrze widoczne.
- Nigdy nie należy przekraczać maksymalnego obciążenia roweru.
- Należy zachować ostrożność w trakcie pokonywania zakrętów, ponieważ rower może stracić stabilność.

W przypadku wystąpienia poważnego incydentu z udziałem produktu, należy powiadomić firmę Vermeiren lub specjalistycznego sprzedawcę, jak również właściwe władze w swoim kraju.

2.3 Symbole na rowerach trójkołowych



Maksymalna masa użytkownika w kg



Oznaczenie typu

PL

2.4 Przenoszenie roweru rehabilitacyjnego trójkołowego

Najlepszym sposobem przenoszenia roweru, jest prowadzenie go z wykorzystaniem jego kół.

2.5 Przechowywanie

- i** Rowerek trójkołowy powinien być przechowywany w suchym środowisku, aby zapobiec tworzeniu się na nim pleśni i uszkodzeniu tapicerki, patrz też rozdział 5.

3 Używanie roweru trójkołowego

 **OSTRZEŻENIE** Ryzyko obrażeń

- Zacząć od przeczytania poprzednich rozdziałów i zaznajomienia się z przewidzianym zastosowaniem. NIE używać rowerka trójkołowego, dopóki wszystkie instrukcje nie zostaną przeczytane i zrozumiane.
- W razie wątpliwości i pytań prosimy o kontakt z lokalnym wyspecjalizowanym sprzedawcą, opiekunem lub doradcą technicznym, który udzieli pomocy.

3.1 Obsługa hamulców

 **OSTRZEŻENIE** Ryzyko obrażeń

- Prawidłowe działanie hamulców zależy od ich zużycia i zanieczyszczenia opon (woda, olej, błoto itp.) - Należy sprawdzić stan opon przed każdym użyciem.
- Hamulce są regulowane i mogą ulec zużyciu - należy sprawdzać stan hamulców przed każdym użyciem.

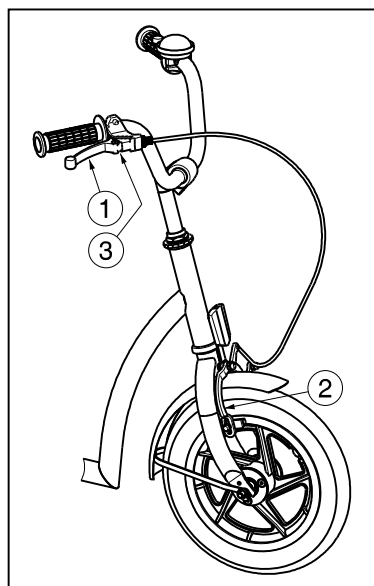

Aby uruchomić hamulec przedniego koła:

1. Dociśnij dźwignię hamulca ① do uchwytu.
2. Hamulec ② przyblokuje przednie koło.

Aby zwolnić hamulec przedniego koła:

1. Zwolnij dźwignię hamulca ①.

Uruchamianie hamulca postojowego: Zablokuj hamulec, dociskając płytkę ③.

Hamulec tylnego koła jest tak samo aktywowany, jak hamulec przedniego koła czyli poprzez dźwignię. Pozycję dźwigni z lewej lub z prawej strony kierownicy można wybrać przy zakupie roweru.

Aby uruchomić hamulec w piaście tylnego koła (torpedo) ② :

1. Obróć pedałami ① do tyłu.

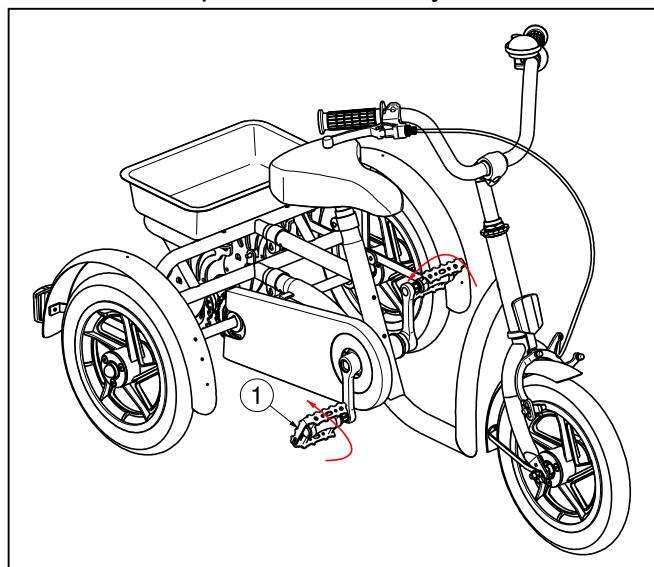

3.2 Zmiana przerzutek (tylko 2215)

⚠ PRZESTROGA: Ryzyko urazu ciała – Przerzutki należy przełączać jednorazowo o jeden bieg i podczas przełączania należy ograniczyć nacisk na pedały. W przypadku usiłowania zmiany przerzutki na siłę, przy mocnym nacisku na pedały, stopy mogą ześlizgnąć się z pedałów i może dojść do wywrócenia roweru.

Obróć dźwignię zmiany biegu, aby zmienić przerzutkę w zakresie trzech przełożeń.

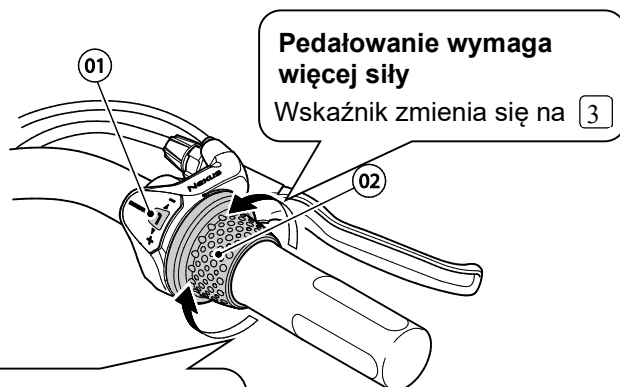

Pedałowanie wymaga więcej siły

Wskaźnik zmienia się na 3

1 = Wskaźnik

2 = Dźwignia zmiany

Pedałowanie wymaga mniej siły

Wskaźnik zmienia się na 1

1

..... Rozpoczynanie jazdy/jazda na piaszczystym lub wyboistym gruncie/podjeżdżanie pod wzniesienia/przewożenie ciężkich

2

..... przedmiotów/jazda pod wiatr/jazda z włączonym oświetleniem

3

..... Jazda po równej drodze

3.3 Regulacja siodła

⚠ PRZESTROGA: Ryzyko urazu ciała – nigdy nie należy regulować położenia siodła, gdy użytkownik siedzi na siodle.

⚠ PRZESTROGA: Ryzyko urazu ciała — przed rozpoczęciem użytkowania roweru należy sprawdzić, czy siodło jest dobrze przykręcone.



Ustaw wysokość siodła w następujący sposób (bezstopniowo):

1. Poluzuj śrubę ①.
2. Ustaw odpowiednią wysokość siodła ② .
3. Odpowiednio dokręć śrubę ①.

Maksymalna wysokość jest oznaczona prostą linią.

4 Konserwacja

4.1 Czas konserwacji

**PRZESTROGA**

Ryzyko obrażeń i uszkodzeń

Naprawy i wymiana części mogą być przeprowadzane tylko przez przeszkolone osoby i wolno korzystać z oryginalnych części zamiennych Vermeiren.



Częstotliwość serwisowania zależy od częstotliwości i intensywności użytkowania. Skontaktować się z dystrybutorem celem uzgodnienia harmonogramu inspekcji / konserwacji / naprawy.

Instrukcje dotyczące konserwacji znajdziesz na stronie internetowej firmy Vermeiren: www.vermeiren.pl.

Przed każdym użyciem

Przejrzeć następujące punkty:

- Wszystkie części: Obecne, nie uszkodzone i nie zużyte.
- Wszystkie części: Wyczyścić, patrz § 4.2.2.
- Stan kół/opon, patrz § 4.2.1;
- Stan części ramy: Brak deformacji, niestabilność, słabe lub luźne połączenia
- Hamulce: Nieuszkodzone i sprawne.

Skontaktować się ze specjalistycznym dystrybutorem pod kątem ewentualnych napraw lub wymiany.

Raz w roku lub częściej

Co najmniej raz w roku lub częściej zlecać kontrolę i serwisowanie roweru trójkołowego wykwalifikowanemu dystrybutorowi. Minimalna częstotliwość konserwacji jest uzależniona od użytkowania i należy ją uzgodnić z wykwalifikowanym dystrybutorem.

4.2 Instrukcje konserwacji

4.2.1 Koła i opony



Odpowiednie działanie hamulców jest uzależnione od stanu opon i może się zmieniać ze względu na zużycie i zanieczyszczenie (woda, olej, błoto, ...)

Usuwać z kół druty, włosy, piasek i włókna.

Sprawdzić profil opon. Jeżeli głębokość bieżnika jest mniejsza, niż 1 mm, opony należy wymienić.

W tej sprawie należy skontaktować się ze specjalistycznym dystrybutorem.

Napompować każdą pneumatyczną oponę odpowiednim ciśnieniem (patrz informacja odnośnie ciśnienia na oponach).

4.2.2 Czyszczenie

UWAGA

Ryzyko uszkodzenia przez wilgoć.

- Do czyszczenia rowerka trójkołowego nie wolno nigdy stosować węża ani myjki ciśnieniowej.

Wytrzeć wszystkie sztywne części wilgotną szmatką (nie wykręconą). W razie konieczności użyć łagodnego mydła, odpowiedniego do lakierów i materiałów syntetycznych.

Tapicerkę można czyścić letnią wodą i łagodnym mydłem. Do czyszczenia nie używać szorstkich środków czyszczących.

4.2.3 Dezynfekcja

UWAGA

Ryzyko uszkodzenia

- Dezynfekcja może być przeprowadzana tylko przez przeszkolone osoby. Skonsultować się ze specjalistycznym dystrybutorem.

4.3 Rozwiązywania problemów

Nawet w przypadku prawidłowego korzystania z rowerka trójkołowego może wystąpić problem techniczny. W takim przypadku należy skontaktować się z lokalnym specjalistycznym dystrybutorem.

**OSTRZEŻENIE**

Ryzyko obrażeń i uszkodzenia

- NIGDY nie naprawiać rowerka trójkołowego samodzielnie usiłując rozwiązać problem.

Poniższe symptomy mogą oznaczać poważny problem. Dlatego też w przypadku zauważenia poniższych niezgodności należy zawsze skontaktować się ze specjalistycznym dystrybutorem.

- Dziwne dźwięki;
- Nierównomierne zużycie bieżnika opon;
- Szarpane ruchy;
- Uszkodzone lub pęknięte zespoły koła.

4.4 Oczekiwany okres użytkowania

Rowerek trójkołowy jest zbudowany z aluminiowych elementów. Przeciętny okres użytkowania rowerka trójkołowego to 5 lat. Ten czas może być dłuższy lub krótszy, zależnie od częstotliwości korzystania, warunków jazdy i konserwacji rowerka trójkołowego.

4.5 Ponowne użycie

Przed każdym ponownym użyciem należy zdezynfekować, skontrolować i poddać konserwacji rower trójkołowy zgodnie z instrukcjami w §4.1 i §4.2.

4.6 Zakończenie użytkowania

Po zakończeniu okresu użytkowania należy poddać rower trójkołowy utylizacji, zgodnie z lokalnymi przepisami ochrony środowiska. Najlepszym sposobem jest demontaż rowerka trójkołowego, aby ułatwić transport części poddawanych utylizacji.

5 Parametry techniczne

Parametry techniczne podane poniżej opisują rower trehabilitacyjny trójkołowy w konfiguracji standardowej.

Producent	Vermeiren
Typ	Rower rehabilitacyjny trójkołowy
Model	2202, 2215

Opis	2202 Aqua, Safari	2215 Sporty, Happy
Maksymalna waga użytkownika	40 kg	60 kg
Maksymalne obciążenie koszyka	5 kg	5 kg
Szerokość całkowita	648mm	648mm
Długość całkowita	1110mm	1294mm
Wysokość całkowita	726mm - 838 mm	827mm - 940mm
Waga całkowita	14,05kg	16,5kg
Maks. bezpieczne nachylenie	7°	7°
Prześwit	85mm	100mm
Wysokość rury ramy (wysokość początkowa)	118mm	133mm
Średnica przednich opon	12`` x 2.00	16``x1.75
Ciśnienie w przednich oponach	2.4-3 bary	2.0 bary
Średnica tylnych opon	12`` x 2.00	16``x1.75
Ciśnienie w tylnych oponach	2.4-3 bary	2.0 bary
Wysokość siodła	455mm - 570mm	610mm - 760mm
Odległość pomiędzy siodłem i pedałem	345mm - 470mm	480mm - 650mm
Wysokość uchwytów (mierzona od ziemi)	W zależności od modelu kierownicy i wspornika	W zależności od modelu kierownicy i wspornika
Minimalna wysokość pedału	108mm	112mm
Maksymalna wysokość pedału	287mm	361mm
Odległość pomiędzy siodłem i kierownicą	218mm - 229mm Regulacją: 0 mm	279mm - 303 mm Regulacją: -20 mm
Średnica skrętu	2000mm	2350mm
Tylna zębatka	-	3
Przednia zębatka	-	-
Przełożenie	-	184%
Hamulce	Hamulec szczękowy – przód Torpedo (hamulec w piaście) – tył	Hamulec szczękowy V-brake – przód Torpedo (hamulec w piaście) – tył
Temperatura przechowywania i użytkowania	+ 5 °C - +41°C	
Wilgotność powietrza do przechowywania i użytkowania	30% - 70%	
Producent zastrzega sobie prawo do wprowadzania zmian parametrów technicznych. Tolerancja pomiaru ± 15 mm / 1,5 kg / 1,5°		

Tabela 1: Parametry techniczne

Obsah

Obsah	1
Úvod	2
1 Tento výrobek	3
1.1 Možnosti.....	3
2 Před použitím	4
2.1 Určené použití	4
2.2 Obecné bezpečnostní pokyny	4
2.3 Symboly na tříkolce.....	5
2.4 Přeprava tříkolky	5
2.5 Skladování	5
3 Používání tříkolky	6
3.1 Ovládání brzd.....	6
3.2 Ovládání páky řazení (pouze 2215)	7
3.3 Nastavení sedla	7
4 Údržba	8
4.1 Body údržby	8
4.2 Pokyny k údržbě.....	8
4.3 Řešení problémů.....	9
4.4 Očekávaná životnost.....	9
4.5 Znovupoužití výrobku	9
4.6 Likvidace výrobku.....	9
5 Technické údaje	10

Úvod

Blahopřejeme! Nyní jste vlastníkem tříkolky Vermeiren!

Tento výrobek byl vyroben pečlivými a kvalifikovanými pracovníky. Byla navržena a vyrobena podle přísných kvalitativních norem, na jejichž dodržování společnost Vermeiren dohlíží.

Přečtěte si řádně tento návod; pomůže vám seznámit se s provozem, schopnostmi a omezeními této tříkolky.

CS Budete-li mít po přečtení tohoto návodu nějaké dotazy, obraťte se na odborného prodejce. Rád vám pomůže.

Důležitá poznámka

Aby byla zajištěna vaše bezpečnost a prodloužena životnost tohoto výrobku, věnujte mu řádnou péči a nechávejte jej pravidelně kontrolovat a opravovat.

Tento návod odráží nejnovější vývoj výrobku. Společnost Vermeiren má právo provádět změny tohoto typu výrobku, aniž by byla povinna upravit nebo nahradit podobné výrobky, které již byly dodány.

Obrázky slouží k objasnění pokynů v tomto návodu. Detaily výrobku na obrázcích se mohou od daného výrobku lišit.

Dostupné informace

Na našich internetových stránkách <http://www.vermeiren.com/> vždy naleznete nejnovější verzi informací uváděných v našich návodech. Tyto webové stránky pravidelně navštěvujte pro případné aktualizace.

Osoby se zhoršeným zrakem si mohou stáhnout elektronickou verzi tohoto návodu a nechat si ji číst pomocí softwarové aplikace převádějící text na řeč.



Návod k obsluze

Pro uživatele a odborného prodejce



Návod k instalaci

Pro odborného prodejce



Servisní příručka pro tříkolky

Pro odborného prodejce



Prohlášení o shodě (ES)

1 Tento výrobek



1. Rukojeti
2. Zvonek
3. Řídítka
4. Brzdové páky
5. Přední reflektor
6. Blatníky
7. Přední brzdy
8. Přední kolo
9. Rám
10. Pedály
11. Kryt řetězu
12. Zadní kola
13. Zadní světlo
14. Táč
15. Sedlo
16. Identifikační štítek

CS

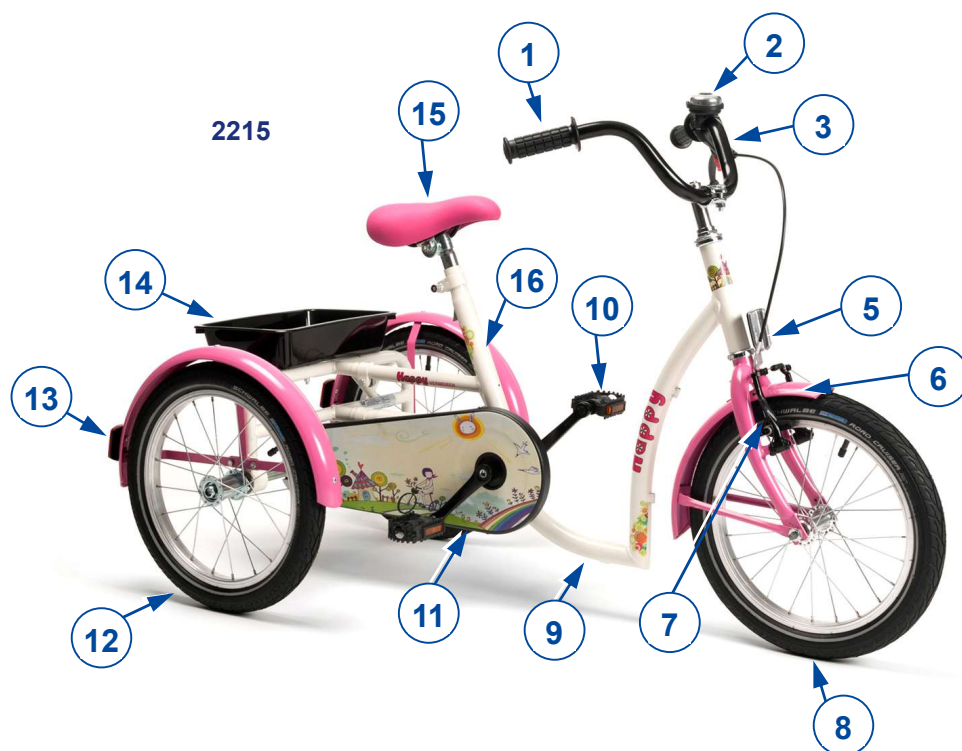

1.1 Možnosti

Informace o možnostech získáte u odborného prodejce. Velmi rád vám poradí.

2 Před použitím

2.1 Určené použití

- Indikace a kontraindikace: Uživatel musí jezdit na tříkolce sám. Tříkolka je určena pro osoby s klouby se sníženou hybností nebo poškozenými klouby, srdeční nedostatečností nebo problémy s krevním oběhem, poruchami rovnováhy, kachexií, ... Tuto tříkolku **NEPOUŽÍVEJTE**, pokud trpíte tělesným nebo duševním postižením, které by mohlo za jízdy způsobovat nebezpečí a ohrozit vás nebo jiné osoby. Z tohoto důvodu se nejprve obraťte na lékaře a zajistěte, aby byl odborný prodejce informován o jeho posudku.
- Tříkolka je vhodná pro venkovní použití.
- Tato tříkolka je zkonstruována a vyrobena výhradně pro přepravu 1 osoby o maximální hmotnosti uvedené v kapitole 5. Není konstruována pro přepravu těžkého zboží či předmětů ani pro jakýkoli jiný než výše popsany účel.
- Používejte pouze příslušenství a náhradní díly schválené společností Vermeiren.
- Seznamte se se všemi technickými informacemi a omezeními této tříkolky, které jsou uvedeny v kapitole 5.
- Záruka na tento výrobek je založena na běžném použití a údržbě, jak je to popsáno v tomto návodu. V případě poškození výrobku způsobeného nesprávným použitím či absencí údržby tato záruka zanikne.

2.2 Obecné bezpečnostní pokyny



UPOZORNĚNÍ

Riziko zranění nebo poškození

Pozorně si přečtěte pokyny v tomto návodu a postupujte podle nich. V opačném případě může dojít k vašemu zranění nebo poškození tříkolky.

Při používání mějte na paměti následující obecná upozornění:

- Tuto tříkolku nepoužívejte, pokud jste pod vlivem alkoholu, léků či jiných látek, které by mohly ovlivnit vaše řízení.
- Upozorňujeme, že určité části tříkolky mohou být velmi teplé nebo studené vlivem okolní teploty, slunečního záření či topných těles. Při dotýkání buďte opatrní. Při chladném počasí používejte ochranný oděv.
- Tříkolku žádným způsobem neupravujte.
- Pro prevenci zranění nebo poškození tříkolky dbejte na to, aby nedošlo k zachycení jakýchkoli předmětů nebo částí těla mezi paprsky kol.
- Vyzkoušejte si chování tříkolky při změně těžiště, např. v mírném sklonu nahoru či dolů, v bočním svahu nebo při překonávání překážek.
- Tříkolka musí být používána v souladu s platnými dopravními předpisy.
- Přizpůsobte jízdu počasí a dopravním podmínkám.
- Pro lepší viditelnost při jízdě za šera noste co nejsvětlejší oblečení nebo oděvy s reflexními prvky a ověřte, že jsou reflexní prvky na přední a zadní části tříkolky dobře viditelné.
- Nikdy nepřekračujte max. povolené zatížení tříkolky.
- Buďte opatrní při jízdě v zatáčkách, tříkolka může ztratit boční stabilitu.

Dojde-li k vážné nehodě týkající se tohoto výrobku, informujte spol. Vermeiren nebo svého odborného prodejce a také příslušný úřad ve vaší zemi.

2.3 Symboly na tříkolce



Max. hmotnost uživatele v kg



Typové označení

2.4 Přeprava tříkolky

Nejlepším způsobem, jak tříkolku přesouvat, je využít její kola a tlačít ji.

CS

2.5 Skladování

- i** Dbejte na to, aby byla tříkolka uložena v suchém prostředí, aby na ní nemohly začít růst plísně a nedošlo k poškození čalounění, viz taktéž kapitola 5.

3 Používání tříkolky

VAROVÁNÍ

Riziko zranění

- Nejprve si přečtěte předchozí kapitoly a seznamte se se zamýšleným použitím. Tříkolku NIKDY nepoužívejte před tím, než si přečtete veškeré pokyny a plně jim porozumíte.
- V případě pochybností či dotazů bez obav požádejte svého místního odborného prodejce, poskytovatele péče nebo technického poradce, aby vám pomohl.

CS

3.1 Ovládání brzd

VAROVÁNÍ

Riziko zranění

- Správnou funkci brzd ovlivňuje opotřebenění a znečištění pneumatik (voda, olej, bláto atd.) – před každým použitím zkontrolujte stav pneumatik.
- Brzdy jsou seřiditelné a mohou se opotřebovat – před každým použitím zkontrolujte stav brzd.

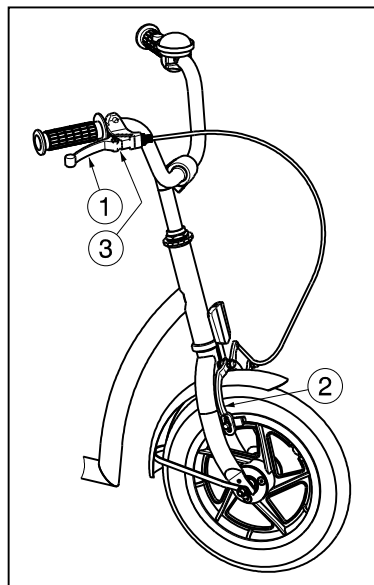

Použití brzdy předního kola:

1. Stiskněte brzdovou páku ① směrem k rukojeti.
2. Brzda ② se musí přitisknout k přednímu kolu.

Uvolnění brzdy předního kola:

1. Uvolněte brzdovou páčku ①.

Aktivace parkovacích brzd: Brzdy aktivujete zatlačením na destičku ③.

Brzdu zadního kola lze aktivovat stejnými úkony jako brzdu předního kola. Při nákupu lze zvolit polohu páky na levé nebo pravé straně.

Chcete-li použít protišlapnou brzdu ② na zadních kolech:

1. Otáčejte pedály ① směrem dozadu.

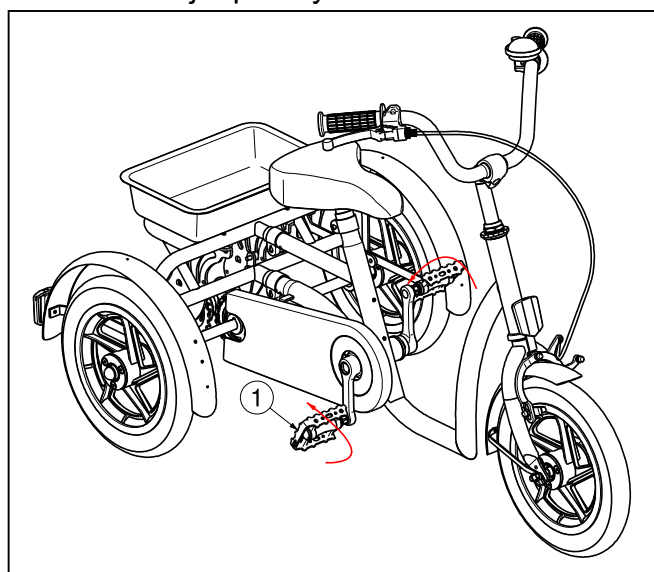

3.2 Ovládání páky řazení (pouze 2215)

⚠ POZOR: Nebezpečí zranění – Dbejte, abyste pákou řadili vždy pouze o jeden rychlostní stupeň a během řazení snižte sílu působící na pedály. Pokud se pokusíte ovládat řadicí páku při vysokém zatížení pedálů, mohou vaše nohy z pedálů sklouznout a tříkolka se může převrátit.

Posunutím řadicí páky můžete zařadit každý ze tří rychlostních stupňů.

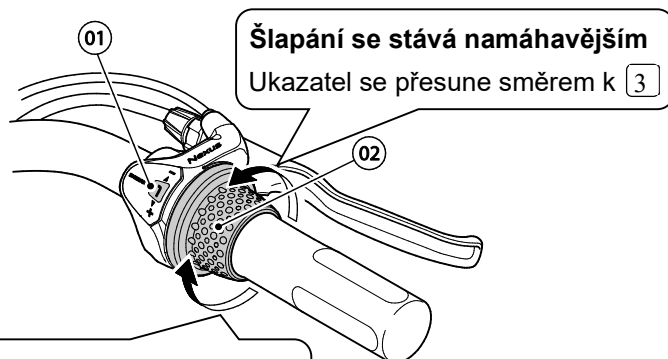

Šlapání se stává namáhavějším
Ukazatel se přesune směrem k 3

1 = Ukazatel
2 = Řadicí páka

Šlapání se stává snadnějším
Ukazatel se přesune směrem k 1

1	Rozjíždění / Jízda na písčitém nebo nerovném povrchu / Jízda do svahu / Přeprava těžkých nákladů / Jízda proti čelnímu větru / Při rozsvíceném světle
2	Jízda na rovné vozovce
3	Jízda vysokými rychlostmi

3.3 Nastavení sedla

⚠ POZOR: Nebezpečí zranění – Nikdy sedlo nenastavujte v okamžiku, kdy uživatel na sedle sedí.

⚠ POZOR: Nebezpečí zranění – Před použitím tříkolky zkontrolujte, zda je sedlo správně zajištěno.



Výšku sedla nastavíte následujícím způsobem (plynulé nastavení):

1. Povolte šroub ①.
2. Seřídte výšku sedla ② do pohodlné polohy.
3. Dobře utáhněte ① šroub.

Maximální výška je vyznačena ryskou.

4 Údržba

4.1 Body údržby



UPOZORNĚNÍ

Riziko zranění a poškození

Opravy a výměny smějí provádět pouze vyškolené osoby. Přitom je třeba používat pouze originální náhradní díly společnosti Vermeiren.



Servisní intervaly závisejí na intenzitě a frekvenci používání. Požádejte svého prodejce o společnou dohodu na rozvrhu kontrol/údržby/servisu/oprav.

Návod k údržbě viz webové stránky společnosti Vermeiren: www.vermeiren.com.

Před každým použitím

Proveďte kontroly následujících bodů:

- Všechny části: Přítomné a nepoškozené či neopotřeбенé.
- Všechny části: Čistota, viz oddíl 4.2.2.
- Stav kol/pneumatik, viz odst. 4.2.1;
- Stav součástí rámu: Žádná deformace, nestabilita, zeslabení nebo uvolněné spoje
- Brzdy: Nepoškozené a funkční.

Pro případné opravy či výměny částí se obraťte na svého odborného prodejce.

Ročně nebo častěji

U odborného prodejce nechte alespoň jednou ročně nebo častěji provést kontrolu a odstranění případných závad. Minimální četnost údržby závisí na používání, a proto by měla být společně dohodnuta s vaším odborným prodejcem.

4.2 Pokyny k údržbě

4.2.1 Kola a pneumatiky



Správná funkce brzd závisí na stavu pneumatik, který se může měnit kvůli opotřebení či znečištění (voda, olej, bláto atd.).

Udržujte kola bez drátů, vlasů, písku a vláken.

Zkontrolujte vzorek na pneumatikách. Je-li hloubka dezénu menší než 1 mm, musí být pneumatiky vyměněny. Obraťte se v této věci na svého odborného prodejce.

Nahustěte každou pneumatiku na správný tlak (viz tlak vyznačený na pneumatikách).

4.2.2 Čištění

UPOZORNĚNÍ

Riziko poškození vlhkostí

K čištění tříkolky nikdy nepoužívejte hadici ani vysokotlaký čistič.

Otřete všechny tuhé části vlhkým (nikoliv mokrým) hadrem. V případě potřeby použijte jemné mýdlo vhodné na laky a syntetické barvy.

Čalounění lze vyčistit vlažnou vodou a jemným mýdlem. K čištění nepoužívejte abrazivní čisticí prostředky.

4.2.3 Dezinfekce

UPOZORNĚNÍ

Riziko poškození

Dezinfekci mohou provádět pouze kvalifikované osoby. Poradte se se svým prodejcem.

4.3 Řešení problémů

I když tříkolku používáte správným způsobem, může se u ní vyskytnout technický problém. V takovém případě se obraťte na svého místního odborného prodejce.



Riziko zranění a poškození

NIKDY se nepokoušejte řešit problém s tříkolkou provedením opravy vlastními silami.

Následující příznaky mohou znamenat vážný problém. Obráťte se na odborného prodejce vždy, když zaznamenáte některou z následujících odchylek:

- divný zvuk;
- nerovnoměrné opotřebení dezénu na jedné z pneumatik;
- trhavé pohyby;
- poškozené či rozbité sestavy kol.

4.4 Očekávaná životnost

Vaše tříkolka je vyrobena z hliníkových součástí. Průměrná životnost tříkolky činí 5 let. V závislosti na četnosti použití, jízdních podmínkách a údržbě se životnost tříkolky prodlouží nebo zkrátí.

4.5 Znovupoužití výrobku

Před každým dalším použitím nechte tříkolku vydezinfikovat, zkontrolovat a provést servis podle pokynů v oddílu 4.1 a oddílu 4.2.

4.6 Likvidace výrobku

Po skončení životnosti musí být tříkolka zlikvidována podle místní legislativy pro životní prostředí. Nejlepším způsobem likvidace je rozebrání tříkolky pro usnadnění přepravy recyklovatelných součástí.

5 Technické údaje

Následující technické údaje jsou platné pro tříkolku se standardním vybavením.

Značka	Vermeiren
Typ	Tříkolka
Název	2202, 2215

CS

Popis	2202 Aqua, Safari	2215 Sporty, Happy
Maximální hmotnost uživatele	40 kg	60 kg
Maximální nosnost košíku	5 kg	5 kg
Celková šířka	648 mm	648 mm
Celková délka	1110 mm	1294 mm
Celková výška	726 mm – 838 mm	827 mm – 940 mm
Celková hmotnost	14,05 kg	16,5 kg
Max. bezpečný sklon	7°	7°
Světlá výška	85 mm	100 mm
Výška trubkového rámu (nástupní výška)	118 mm	133 mm
Průměr předních kol	12" x 2,00	16" x 1,75
Tlak v předních kolech	2,4–3 bar	2,0 bar
Průměr zadních kol	12" x 2,00	16" x 1,75
Tlak v zadních kolech	2,4–3 bar	2,0 bar
Výška sedla	455 mm – 570 mm	610 mm – 760 mm
Vzdálenost mezi sedlem a pedálem	345 mm – 470 mm	480 mm – 650 mm
Výška rukojetí (měřená od země)	V závislosti na modelu řídítek a tyče řídítek	V závislosti na modelu řídítek a tyče řídítek
Minimální výška pedálu	108 mm	112 mm
Maximální výška pedálu	287 mm	361 mm
Vzdálenost mezi sedlem a řídítky	218 mm – 229 mm Nastavitelnost: 0 mm	279 mm – 303 mm Nastavitelnost: -20 mm
Průměr otáčení	2000 mm	2350 mm
Zadní převod	-	3
Přední převod	-	-
Převodový poměr	-	184 %
Brzdy	Čelistová brzda – přední; Protišlapná brzda – zadní	V-brzda – přední; Protišlapná brzda – zadní
Teplota skladování a používání	+5 °C – +41 °C	
Vlhkost při skladování a používání	30–70 %	

Vyhrazujeme si právo na zavádění technických změn. Tolerance rozměrů ±15 mm / 1,5 kg / 1,5°

Tabulka 1: Technické údaje



Service registration form

This product (name):

was inspected (I), serviced (S), repaired (R) or disinfected (D):

By (stamp): Kind of work: I / S / R / D Date:	By (stamp): Kind of work: I / S / R / D Date:	By (stamp): Kind of work: I / S / R / D Date:
By (stamp): Kind of work: I / S / R / D Date:	By (stamp): Kind of work: I / S / R / D Date:	By (stamp): Kind of work: I / S / R / D Date:
By (stamp): Kind of work: I / S / R / D Date:	By (stamp): Kind of work: I / S / R / D Date:	By (stamp): Kind of work: I / S / R / D Date:
By (stamp): Kind of work: I / S / R / D Date:	By (stamp): Kind of work: I / S / R / D Date:	By (stamp): Kind of work: I / S / R / D Date:
By (stamp): Kind of work: I / S / R / D Date:	By (stamp): Kind of work: I / S / R / D Date:	By (stamp): Kind of work: I / S / R / D Date:



Vermeiren GROUP
Vermeirenplein 1 / 15
2920 Kalmthout
BE

website: www.vermeiren.com